

Tělocvičná jednota Sokol Liberec I.

Nazdar!

Sokolské souzvuky

č. 1 - leden 2018

Ročník 8.

*„Nač tedy lkát pod hvězdou, když ji stejně není možné snést z nebe?
Ona poputuje cestou, která jí byla určena. Člověk at' si jde po té
své!“*

(Jefremov)

*„Bože, dej mi sílu přijmout věci, které nemohu změnit,
odvahu měnit věci, které měnit mohu
a moudrost, abych je uměl rozlišit!
Umění být moudrý, je umění vědět, co přehlédnout!*

(W. James)

Obsah:

Úvodní slovo

Do začátku jubilejního, stého roku trvání republiky

Metodika

Horní končetina a pletenec pažní

Cvičení pro rodiče a děti a předškolní děti

Nejenom pohybem živ je sokol

Národní identita – zastavení 21.

Nový stát po ukončení 1. světové války

Sokol republice – komponovaný program ke stému výročí existence státu

Kaleidoskop - Sokolský náčelník Jindra Vaníček

Tmavomodrý svět Jaroslava Ježka

Fašismus a jeho tvůrce Benito Mussolini

Proč nejsem komunistou?

JUDr. Josef Scheiner – sokol a veřejný činitel

Divá Bára Vlasta Fialová

Malíř, ilustrátor a grafik Karel Svoboda

Dnes neznámý český cestovatel Odorik z Pordenone

Bojovník Winston Churchill

Naši furianti – závěr seriálu

Svědkové národní minulosti

Pomníky a pomníčky

Zprávy z žup a jednot

In memoriam -sestra Věra Matušiková – vzdělavatelka župy Slovácké

sestra Vlasta Landová - starostka župy Ještědské

Závěrečné slovo

Sokolská cesta



Úvodní slovo

Do začátku jubilejního, stého roku trvání republiky...

Zítřka končí kalendářní rok a o půlnoci se otevřou dveře do toho stého, tolik důležitého pro nás všechny. Sto let je strašně dlouhá doba – a při tom je to pouze nepatrný zlomek času a věčnosti lidského rodu. Dávné civilizace zanechaly svoje stopy na kulturním dědictví světa, pomalu, ale jistě rostly lidské znalosti o přírodě a zákonitostech, které vytvářely svět takový, jako ho známe dnes. Malé národy si to musí uvědomovat více než ty velké a početné, disponující silami, na které malé národy prostě nemají. Snad právě proto hledají svou sílu v národních tradicích, ve vytváření pevného mravního základu, který se – ať už si to lidé uvědomují, nebo ne – stává normou vytvářející morálku současné společnosti.

Československo, nebo dnes Česká republika je možná malou zemí svou rozlohou a počtem obyvatelstva, v minulosti však předčila mnohé svou morální silou, láskou ke svobodě, přístupem k řešení problémů, svými výboji na poli kulturním i vědeckém. Není se za co stydět – naopak, existuje tu silný základ, na němž můžeme pokračovat a vytvářet další hodnoty pro sebe, pro ty, kteří přijdou po nás – prostě pro generace, které budou pokračovat v udržování české státnosti, tradice a kultury i v rámci velkých mezinárodních společenství, která by měla podporovat lidské přátelství a možnosti spolupráce.

Když jsem se před osmi lety osmělila a začala psát a tvořit Sokolské souzvučky, docela určitě jsem si neuvědomovala, jak velký objem systematické práce takový časopis vyžaduje, v žádném případě mne ani nenapadlo, že bude také obrovským přínosem přímo pro mne, pro moje vědomosti a vůbec ujasnění mého poměru ke světu. Nevím, ke kolika čtenářům se Souzvučky dostanou, nevím, kolik lidí je skutečně čte – v podstatě na tom vlastně ani nezáleží. Z mého hlediska je to práce, kterou dělat mohu, která mne zajímá a je mým vlastním příspěvkem k šíření a porozumění sokolské myšlenky. A ta dnes potřebuje aktivní přístup nás všech. Je jasné, že některé formy práce se přežily, svět se změnil – nezměnila se ovšem potřeba rozvíjení občanských ctností, komunikace, prevence proti jakékoliv zruďné ideologii a násilí a teroru, které z ní zákonitě vyplývají. Pravda, dobro, odvaha, spravedlnost, přátelství – pro to je už možné žít, ale musíme to udělat všichni, svobodně a z vlastní vůle. Pro členy Sokola by šíření těchto myšlenek nejenom slovy, ale především činy, skutky – mělo být pravidlem a samozřejmou povinností!

Jak léta běží a lidé stárnou, získávají zkušenosti – dívají se na svět smířlivěji a uvážlivěji. Dokážou – li srovnat svoje ideály a svoje mravní přesvědčení se současnou realitou, říkáme o nich, že jsou „moudří“. Už dávno vím, že já osobně moudrá nikdy nebudu – stále mne honí čas, stále nejsem spokojená, stále bych se ráda hnala za novými a doufejme i uskutečnitelnými nápady. Nebývám korektní – snažím se nazývat věci pravými jmény! Víím dobře, že mnozí z čtenářů to cítí stejně a přece často mlčíme – je však třeba vyjadřovat se nesmlouvavě a veřejně, poukazovat na to, co je nutné změnit (a je toho hodně – ne v sokolské myšlenky, ale v práci a přístupu nás všech!), jít do boje, když je třeba a především!! Nežvanit, jednat, pracovat – na cvičitelích a činovnících v jednotách a župách leží převážná část sokolské práce!

Připravujeme slet – dar k výročí republiky, obrovská kytice díky všem, kteří se na velkém díle podíleli před námi, je to slib. Ať žije republika, ať je státem slušných lidí – ať všichni společně žijeme „čistě, statečně a krásně!“

Nazdar! Jarina Žitná

Metodika

Horní končetina a pletenec pažní

Zatímco dolní končetina vlivem vzpřímeného držení těla člověka zmohtněla (nese váhu těla) a je určena především k pohybu (chůzi a běhu), horní končetina zůstala daleko subtilnější a je přizpůsobena pro jemnou motoriku, což jí značně ulehčuje (a vůbec umožňuje) tzv. chápavý palec, postavený proti prstům ruky. Horní končetinou – paží rozumíme končetinu od ramene až k prstům ruky a upíná se jednak na lopatku, jednak na klíční kost, která je skloubena s plochou kostí hrudní.

Na paži rozeznáváme rameno, záloktí, loket, předloktí, zápěstí, ruku a prsty. Pohyb paže umožňuje kloub ramenní a loketní, nejmohutnějšími kostmi jsou humerus – kost pažní, předloktí tvoří kosti dvě – ulna a radius, tedy kost vřetenní a loketní.

Nejmohutnějšími a nejpotřebnějšími svaly ruky jsou dva svaly, které se upínají jednak na kloub ramenní, jednak na loket. Jsou to: dvojhlavý sval pažní – biceps a trojhavý sval pažní – triceps na zadní straně záloktí. Tyto svaly pracují antagonisticky.

Dnes se soustředíme na práci především těchto dvou svalů, jejich protažení a posílení. Nejde nám o vybudování mohutných bicepsů, ale spíš o dobře vyvinuté a funkční svaly, které jsou v životě běžně potřebné.

Všechny uvedené cviky můžeme ztížit a především zvětšit jejich účinnost pomocí různého náčiní, zvětšením počtu opakování, zrychlením frekvence cvičení. Pozor však, aby rychlost nebyla na újmu vlastního správného provedení a procítění pohybu.

Cviky v sedu – fixace dolní části těla

ZP – sed zkřížmo pokrčmo (turecký sed), nebo sed na židli – páteř svisle, hlava vytažena vzhůru a lopatky stahovat dolů a k sobě

- 1) upažit – opakovaně přetáčet paže dlaněmi vzhůru a dolů (tempo přetáčení můžeme zrychlit!)
- 2) upažit – skrčit upažmo, ruce zatnout v pěst (výdech) – upažit, rozevřít pěst (nádech)
- 3) skrčit upažmo, předloktí vzhůru, dlaně vpřed – předloktí sklápět vpřed do vodorovné polohy a zpět (pozor záloktí je stále ve vodorovné poloze)
- 4) skrčit upažmo – tahem skrčit předpažmo, ruce v pěst (lokty k sobě!) a zpět do ZP
Variace: ve skrčení předpažmo tisknout silou lokty a předloktí k sobě a zvolna pohybovat spojenými skrčenými pažemi vzhůru a dolů, tělo stále vzpřímeně!
- 5) předpažit – předpažit dovnitř zkřížmo (zkřížit před tělem) a zpět – opakovaně!
Variace: a) totéž, ale vztyčit dlaně
b) totéž, ale postupně volně vzpažovat a vracet paže zpět
- 6) připažit – střídavě předpažovat a upažovat levou pravou, oběma najednou – dlaně otáčet nahoru a dolů
- 7) upažit – oblouky dolů vztyčit předloktí (skrčit upažmo předloktí vzhůru, dlaně vpřed) – stejně zpět – upažit (záloktí stále vodorovně!)
- 8) skrčit předpažmo (upažmo) - silou předpažit (upažit), vztyčit dlaně
- 9) skrčit předpažmo, předloktí vzhůru a pevně spojit dlaně a prsty – skrčit upažmo, předloktí dovnitř a zpět (lokty od sebe, stále v držení, cvičíme silou!)
- 10) vzpažit, uchopit činku oběma – zvolna pokrčit vzpažmo, činka svisle za hlavu a zpět (trup stále vzpřímen, hlava rovně!)

Cviky ve stoji – izolovaný pohyb paží

- 1) opakované předpažování a upažování jednou nebo oběma pažemi (dlaně vzhůru nebo dolů)
- 2) opakování cviků v sedu
- 3) stejná cvičení se zátěží – činkou
- 4) vzpor stojmo, dohmat oddáleně – opakovaně mírné kliky
- 5) vzpor stojmo, dohmat oddáleně – střídavě vzpažovat pravou, levou (přenos váhy na levou, pravou)
- 6) vzpor stojmo, dohmat oddáleně – zvolna upažit pravou – otočit trup i hlavu vpravo a zpět. Totéž opačně!
- 7) stoj u stěny, mírně pokrčit kolena, opřít se zády o stěnu – připážit, činky podhmatem – skrčit předpažmo (předloktí a biceps svírá ostrý úhel) – a zpět

„Přední“ a „zadní“ kliky

- 1) vzpor klečmo – klik – vzpor klečmo
- 2) vzpor ležmo – klik – vzpor ležmo (snadnější provedení – oporem o kolena!)
- 3) vzpor ležmo – vzpor ležmo na pravém předloktí, levém předloktí a stejně zpět
- 4) vzpor ležmo na předloktí – výdrž (trup i hlava rovně nad zemí, nepropadat v ramenu, neprohýbat v kříži!)
- 5) vzpor klečmo – upažit pravou – otočit trup i hlavu vpravo – výdrž (paži v upažení tlačit vzad!. Výhodně je použít činku!)
- 6) vzpor sedmo vzadu pokrčmo (dlaně v šíři ramen) – zvolna zvedat trup do vodorovné polohy – mírný klik – vzpor – a klikem zpět vzpor sedmo
Variace: vzpor sedmo – vzpor ležmo vzadu (trup rovně) – vzpor sedmo
- 7) vzpor sedmo vzadu na podložce (lavičce, židli) – zvednout trup a klik (spustit trup vysazeně pod úroveň sedadla) a znovu vzpor
Variace: totéž, ale nohy jsou také na zvýšené podložce (na př. vzpor sedmo vzadu na židli, nohy na lavičce)

Cviky na posílení pletence pažního

- 1) leh na břicho – krčit vzpažmo zevnitř, předloktí dovnitř, čelo na složené ruce – mírné záklony – opakovaně (rovně a šikmo)
- 2) leh na břicho, - skrčit připážmo, opřít dlaně v úrovni ramen - zvolna napnout paže – záklon a zpět (hlava v prodloužení trupu, nezaklánět!)
- 3) leh na břicho – upažit, v každé ruce činku – zvolna zvednout hrudník (záklon) – leh
Variace: a) přidat malé kroužky v upažení
b) skrčit připážmo, lokty k tělu – upažit a položit trup na podložku. Opakovaně.
c) zapažit, dlaně vzhůru – výdrž nebo malé hmity vzad
d) skrčit připážmo, lokty k tělu – vzpažit – upažením připážit a skrčit připážmo („plavání“)
e) vzpažit – střídavě vzpažit vpřed levou a vzad pravou – a opačně! Opakovaně! (rozsah pohybu není velký, ale cvičení je velmi efektivní.)

Dbáme na přesné polohy, dýchání a rytmické opakování.

Po každém posilování má následovat uvolnění – zařazovat pohybové aktivity uvolňující vynaloženou námahu a soustředění!

Jarina Žitná

CVIČENÍ S OBRUČEMI PRO R+D



CHŮZE

Můj koníček vraný,
pěkně malovaný,
nožky pěkně zdvihá,
ušima si stříhá.



BĚH

Já mám koně, vraný koně,
to jsou koně mí.
Když já jim dám ovsa,
oni skáčou hopsa ...



Na jaře, na jaře,
čáp jede v kočáře.



PŘELÉZÁNÍ – obruč sklopená PROLÉZÁNÍ – obruč postavená



Kočka leze dírou, pes oknem ...



Chtáme myšku do pastičky : Mamka drží obruč nad hlavou dítěte a pouští ji na zem – myška je v pasti. Myška vyskočí ven a cvik se opakuje.



CHŮZE PO OBRUČI My jsme opičky, cvičíme si nožičky.

Mamka i dítě stojí na obruči proti sobě, drží se za ruce a pomalu se posouvají v rytmu básničky.



CHŮZE KOLEM OBRUČE Chodme pěkně polehoučku, jako myška potichoučku.

Našlapování po špičkách kolem obruče.

CVIČENÍ PRO R+D, PD

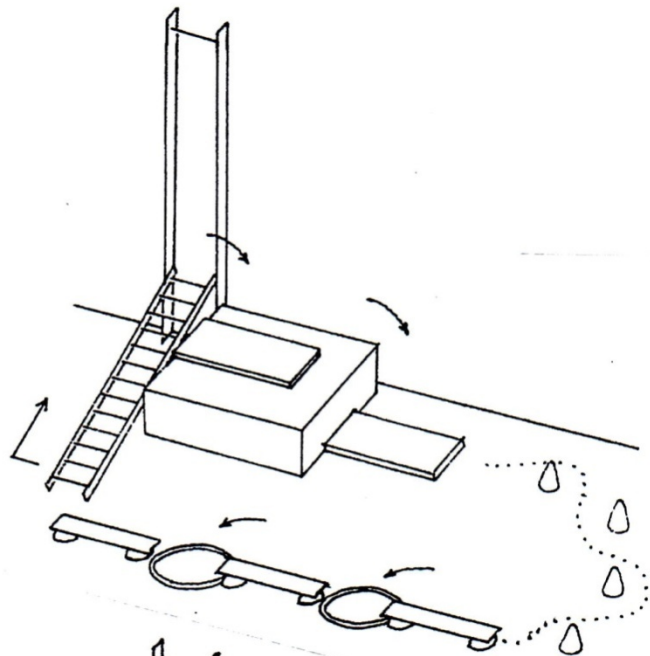

žebřík slouží k výstupu i sestupu
výstup i sestup lze provádět také bokem
jako po tyči - cvičitelka jistí dítě čelně
držením za obě ruce

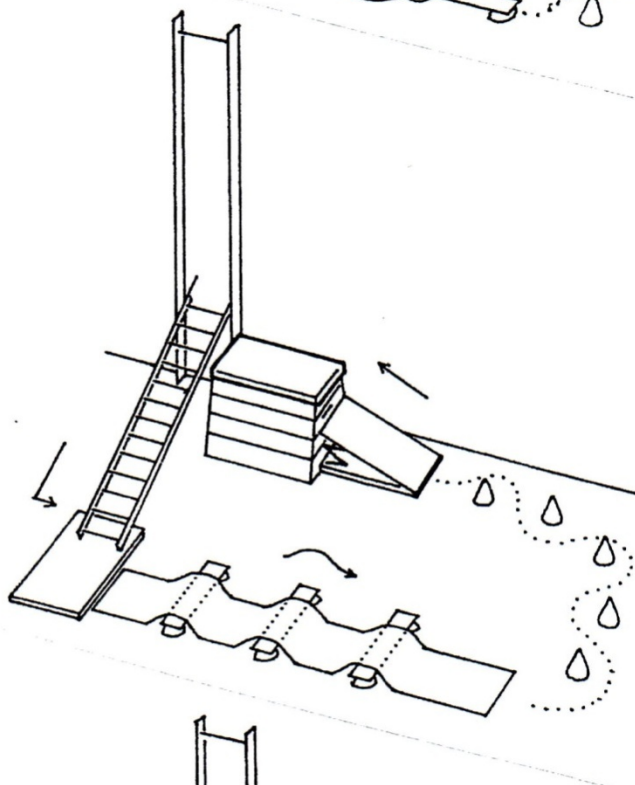

k přechodům - nejen u tohoto náradí -
využíváme malé lavičky, kužilky, nafu-
kovací kruhy i obruče nebo tyče

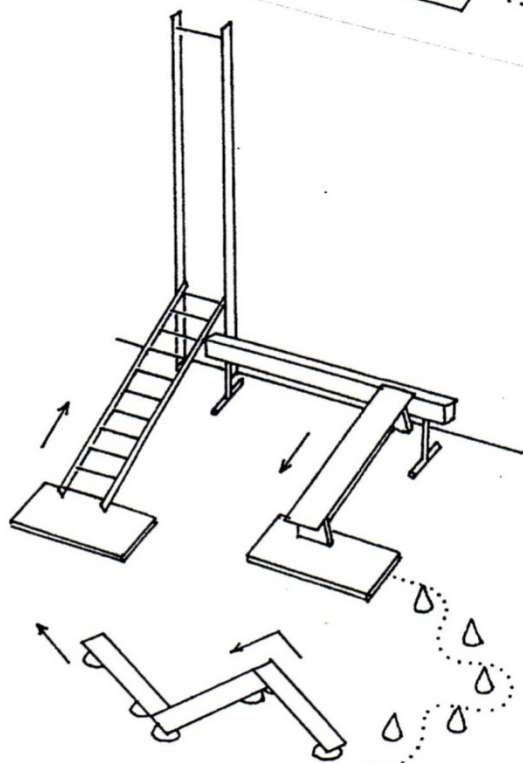

Máte v tělocvičně žebřík ?

**Zkuste ho zapojit do
jednoduché sestavy.**

Dopomoc rodičů nutná !

Věra Pázlerová, České Budějovice

kresby : Ing. Milan Pázler

Nejenom pohybem živ je sokol

Národní identita

Když tak po sobě čtu statě, které v minulých číslech vycházely pod tímto titulem, začínám si teprve teď uvědomovat v plné šíři pestrost dějů, které během věků vytvářely naše národní povědomí a posunovaly vývoj kulturní, politický i sociální stále někam vpřed. Na tento vývoj můžeme být právem hrdi – přesvědčuje nás o tom, že nezáleží na tom, jsme-li občany malého národa, ale daleko víc na vyspělosti národa po všech stránkách. Naši předchůdci zanechali hlubokou brázdu v dějinách Evropy, můžeme si jen přát prohlubovat ji a osévat zelení, tady máme všichni před sebou velký kus práce.

Zastavení 21.

Nový stát po ukončení první světové války

Ani nová republika, ani její vedoucí činitelé, to neměli lehké. Neměli jsme vlastní stát více než tři sta let, země byla rozvrácená válkou, byl nedostatek potravin, ze světových front se vraceli nejen legionáři, ale také příslušníci bývalé císařské armády. Bylo nutno obnovit pořádek, nasytit občany a zavést republikánskou vládu i administrativu. Republika se musela vypořádat i s nepokoji, které vznikaly v pohraničních oblastech se smíšeným obyvatelstvem a likvidovat v nich zárodky hnutí odporu. To bylo především na Liberecku, Těšínsku, Oravě a Spiši, největší problémy však působil odpor na jižním Slovensku, kde se ještě stále uplatňoval maďarský vliv.

Hned 28. října byla obnovena činnost České obce sokolské, jejíž členové sehráli rozhodující úlohu v prvních letech svobodného státu. V letech 1918 – 20 začala spolupráce ČOS s Ministerstvem národní obrany, v r. 1919 byl vydán zákon o vzniku sokolských stráží a ustanoveno jeho Ústředí. Starosta ČOS Josef Scheiner člen Národního výboru (byl členem Mafie!) byl hned v listopadu 1918 pověřen vrchní správou československých vojsk, sokolské stráže byly pověřeny strážní službou. Armáda jako taková vlastně ještě neexistovala. Sokolské stráže se spoluprací se studenty a členy DTJ měnily v „Národní stráž“. Zapojovali se jak vracející se legionáři, tak i další členové Sokola. Začala se tvořit nová armáda, do které mohli vstoupit pouze vojáci s československým státním občanstvím, příslušníci bývalé rakouské armády se museli podrobit tzv. „odrakouštění“, které mohlo trvat až 6 měsíců. V Nymburce, Jaroměři, Železném Brodu a Klatovech vznikly 4 sokolské roty, které odjely po výzvě bratislavského župana Zocha pomoci na Slovensko. Celkem odjelo 2500 sokolů a jeden pluk Stráže svobody. Sokolové vyhlásili vlastní mobilizaci – přihlásilo se neuvěřitelných 86 tisíc členů (včetně dorostenců, kteří přinesli souhlas svých rodičů), z toho 35 tisíc bylo odvedeno a zařazeno do vojenského výcviku, 5. června odjeli na Slovensko. Od roku 1920 už existovala regulérní československá armáda a na podzim 1922 byla ukončena činnost sokolských čet. Po návratu z fronty mnozí bývalí vojáci vstupovali do řad četnictva.

Na mírové konferenci v Paříži v lednu 1919 se jednalo o přesném určení státních hranic, dohoda byla podepsána 10. září 1919. V nově vzniklé republice žilo šest různých etnických skupin. Jednotlivé části nově vzniklého státu se však podstatně lišily pokud se týče hospodářských a sociálních poměrů. To bylo patrné především na Slovensku (i Podkarpatské Rusi) a tak hned v roce 1919 vznikla první slovenská univerzita, v r. 1920

Slovenské národní divadlo v Bratislavě. Na Slovensko odcházeli čeští učitelé, lékaři a další kulturní a sociální pracovníci, cílem bylo vyrovnat rozdíly v úrovni obyvatelstva. Přes všechnu snahu se však stále nedařilo zmírnit vnitřní rozpory mezi menšinovými skupinami Němců v pohraničí a Maďary na jižním Slovensku.

29. února 1920 vstoupila v platnost nová ústava – nový stát byl parlamentní demokracií, byl řízen parlamentem skládajícím se ze Senátu a Poslanecké sněmovny. Parlament měl moc výkonnou i zákonodárnou. Později přešla výkonná moc na vládu a prezidenta, jeho funkční období trvalo 7 let. Stát se skládal z pěti samosprávných celků – země České, Moravské, Slezské, Slovenska a Podkarpatské Rusi. V letech 1928 – 1939 spojením oblasti Moravsko - slezské byly tyto celky pouze čtyři. Slovensko a Podkarpatská Rus, kterým byla slíbena autonomie, se jí však nedočkaly.

Pro přesné vymezení občanů Československa v zahraniční politice, bylo důsledně používáno výrazu „národ československý“ a „jazyk československý“. Menšiny měly naprostou rovnoprávnost y vysoký počet svých zástupců v úřadech, měly svoje školství a vydavatelství, svoji spolkovou činnost.

V zahraniční byla kladně hodnocena stabilita čs. vlády. Existovaly různé politické strany, nejdůležitější však byla tzv. „pětka“ – republiková strana zemědělského a malorolnického lidu (agrárníci), Čs. sociálně demokratická strana, Národní socialisté, Národní demokracie a Lidová strana. Celá dvacátá léta tuto „pětku“ úspěšně vedl Antonín Švehla, později další známí politici. Přes všechny rozpory, tato strany se vždy dokázaly dohodnout. Od r. 1926 měli své zástupce ve vládních organizacích i Němci, ale ne Maďaři!

Zahraněční politika v letech 1918 – 1935 je nedílně spjata s ministrem zahraničních věcí Edwardem Benešem, pozdějším prezidentem státu. Charakteristická byla spolupráce a spojenectví se západními demokraciemi – Velkou Británií a především s Francií. Obě tyto mocnosti až do r. 1938 Československo vydatně podporovaly. Velký vliv měla v této době Společnost národů, která usilovala o zachování poválečného stavu v Evropě a o mírový rozvoj a bezpečnost těchto států. Bylo uzavřeno spojenectví s Jugoslavií (1920) a Rumunskem (1921) a vytvořena tzv. „Malá dohoda“. Tyto země měly totiž společného nepřítele, především Maďarsko, stále nespokojeného po své porážce ve válce.

K výrazné změně v uspořádání poměrů v Evropě došlo r. 1925 v Locarnu, kde bylo zrovnoprávněno poražené Německo a přijato do Společnosti národů, ovšem za předpokladu zachování západních hranic s Francií a Belgií. Byly uzavřeny vojenské smlouvy o vzájemné pomoci při napadení mezi Československem a Polskem. Bylo však nutno hledat další spojence – vzrůstal totiž politický tlak fašizujícího se Německa na pohraniční oblasti. Roku 1935 byla uzavřena Československo – Sovětská smlouva, která však byla podmíněna prvním zásahem Francie. Snaha západu vyhnout se dalším evropským konfliktům a udržet za každou cenu mír se začala uplatňovat už v této době.

Československo bylo obecně považováno za demokratický stát s vysokou úrovní vzdělání svého obyvatelstva. To zaručovala péče o rozvoj školství základního – škola obecné, měšťanské, gymnasia reálná i klasická, reálky, obchodní akademie a průmyslové školy. Pokračování ve vzdělání zaručovaly vyšší odborné školy, odborná učiliště, státní škola umělecko – průmyslová (Umprum) v Praze, státní konservatoře česká a německá v Praze, Brně a Bratislavě, pedagogické akademie česká a německá a celá řada dalších. Existovaly také semináře bohoslovecké a vysoké školy v Praze, Brně i Bratislavě (Karlova univerzita, Masarykova a Komenského univerzita), Německá a Ukrajinská univerzita, zvěrolékaři studovali v Brně, známá byla i další střediska obecného vzdělání – Cyrilometodějská fakulta bohoslovecká v Olomouci, Husova evangelická fakulta bohoslovecká v Praze, Evangelická teologická fakulta v Bratislavě, České vysoké učení technické v Praze a v Brně, Německá vysoká škola technická v Praze a v Brně, Vysoká

škola zemědělská v Brně, báňská v Příbrami, Akademie výtvarných umění v Praze – a to určitě ještě není všechno.

Kromě rozvoje venkova vzrůstala nejdůležitější velká města – mezi ta největší patřila kromě Prahy a Brna ještě Moravská Ostrava, Bratislava, Plzeň, Olomouc, Košice, Ústí n. L., České Budějovice a Pardubice.

Vzdělání a aktivizace nejširších vrstev obyvatelstva byla zásluhou široké spolkové činnosti v různých oborech zájmu občanů. Významnou úlohu hrál i nadále Sokol, jako největší organizace s největším počtem členů. Sokolové vždy uvědoměle podporovali oficiální politiku státu, stavěly se sokolovny, sportovní zařízení různého typu, stadiony, plovárny, noclehárny a horské chaty pro rozvoj turistiky, kromě tělocvičné a sportovní činnosti existovaly i sokolské soubory divadelní, pěvecké, taneční.

Široká účast občanů podporovala kulturní rozvoj státu a Československo se pomalu, ale jistě stávalo respektovaným a široce uznávaným státem Evropy.

Bohužel, nebezpečí přicházelo a vzrůstalo – těch požadovaných padesáti let klidu na práci, které si tolik přál náš první prezident, se republika nedočkala.

Jarina Žitná (literatura – učebnice dějepisu, spisy TGM a E. Beneše a wikipedie)

Sokol republice – komponovaný program ke stému výročí existence státu

Sto let je dlouhá doba v životě člověka, stejně tak dlouhá je i v životě státu, státu, který vznikl po třech stech letech nesvobody a národnostního a dlouho i náboženského útlaku. Máme co slavit, ale víc než oslavy by znamenalo porozumění tomu všemu, co svobodu předcházelo, co utvářelo naši zemi a všechny ty, kteří tu žili, milovali a pracovali před námi. A tak by snad nebylo od věci, pořádat v rámci stoletých oslav i programy, které by ukázaly naší veřejnosti a hlavně mládeži, jak to všechno bylo – a protože jsme členy Sokola – připomenout i nezastupitelnou úlohu, kterou Sokol (a sokolové) v budování státu hrál.

Župou Baráková a Ještědská se rozhodly uspořádat v rámci akcí ke sto letům republiky komponovaný program, který by úlohu Sokola v peripetiích času připomněl. Domníváme se, že by to měl být program, ve kterém by střídalo mluvené slovo s ukázkami cvičební i kulturní práce dnešních sokolských jednot a žup. Program by neměl být příliš dlouhý, protože je nutno udržet pozornost diváků a měl by prezentovat to nejlepší, čeho jsme schopni. To znamená různá podiová vystoupení, vystoupení pěveckých i tanečních, folklorních souborů, kterými by bylo proloženo mluvené slovo. S tím si jistě dovedete poradit a vytvořit pořad reprezentativní a poutavý.

Výběr jednotlivých vystoupení je na organizátorech, ale protože jsem připravovala základní mluvené slovo, považuji za užitečné poskytnout ho všem, kteří by ho mohli potřebovat a ulehčit jim tak práci při přípravě celé akce. Je mi jasné, že je to asi dost dlouhé, ale je možno si text upravit podle svého, zařadit do něj třeba i vhodné citace, výstavu historických krojů a cvičebních úborů, vystoupení „antických soch“ (bodové osvětlení, muži v bílém s páskou přes čela v postavení skutečných soch, promítání nejružnějších videozáznamů (nezapomenout na slavný „stromčekový“ nástup mužů) – a nakonec se pokuste rozezpívat sál – nezapomeňte připravit improvizované zpěvníčky. To vše záleží pouze na Vás, pokud tyto texty nebo jejich části můžete upotřebit, -

prosím - poslužte si!

Texty pro komponovaný program

Založení a první období:

Vítáme vás na dnešním večeru. Nazvali jsme ho „Sokol republice“. V souladu se vzpomínkami na vznik novodobého státu, chceme zdůraznit úlohu Sokola při emancipaci a kultivaci národa jako předpokladu pro jeho příští samostatnost.

Od Bílé hory jsme neměli svůj samostatný stát, bojovali jsme o národní a náboženskou svobodu. I když v době národního obrození došlo k mnoha změnám, často i v náš prospěch, stále jsme zůstávali pod nadvládou Rakousko - Uherska a jeho vládnoucí monarchie.

Čeští vlastenci se snažili navázat na celoevropský trend osvobození národů – pochopili, že uplatnit se může pouze národ vzdělaný a kulturní. Šíření nových myšlenek nebylo jednoduché, ale i tak nové poznatky a myšlenky pronikaly od vzdělavců na venkov, do nejširších vrstev obyvatelstva.

Najít však myšlenku, která by byla přístupná a pochopitelná všem, která by probouzela aktivitu a sebevědomí občanů – to nebylo právě jednoduché.

Dr. Miroslav Tyrš, jako historik dějin umění, byl zaujat myšlenkami a následnou prosperitou antického Řecka, které ovlivnilo myšlení i kulturu nové doby.

Pohyb jako takový, je přirozenou potřebou každého zdravého člověka a organizovaný pohyb umožňuje působení na členskou základnu ve smyslu vzdělání a kultivace těla i ducha.

I dnes často používáme výraz „kalokagathia“, jako základní myšlenku, která umožňovala pokrok a prosperitu společnosti antického Řecka. Vysvětlit tento pojem necháme odborníkům – v tomto případě profesorovi Andronikovi z Aristotelovy univerzity v Soluni:

„Je těžké, ne-li nemožné, zrekonstruovat pojem nebo ideál kalokagathie dnes, jelikož jeho obsah je produktem celé kultury a způsobu života. Představuje to podobný problém, jako když chceme vysvětlit středověký ideál „rytíře“, nebo zachytit všechny znaky a odstíny pojmu „gentleman“.

S nevelkým zjednodušením lze říci, že podle smyslu znamená kalokagathia krásu spojenou s duševní ušlechtilostí ve vyvážené jednotě. V nejširším chápání tu jde o harmonický rozvoj těla a ducha. V nejpřesnějším významu jde o soulad fyzické zdatnosti a krásy s morální statečností a ušlechtilostí, jenž staví člověka na přední místo společnosti sobě rovných. Kalokagathia se stala ideálem demokratického Řecka. Přestavovala dosažitelný ideál – krásné a zdravé tělo. Dalo se vypěstovat gymnastikou a atletikou, duch se dal zdokonalit vzděláváním se v umění a vědách a osvojováním si obecně platných etických principů. Vyžadovala, aby člověk na sobě pracoval a společnost mu v tom pomáhala. Jedinečně spojovala ideál jednotlivce a společnosti. Nejcenější na ní bylo, že na rozdíl od náboženských rituálů, zejména orientálních, neodvracela člověka od života, ale obracela ho k životu. K životu uprostřed a ve prospěch společnosti, k životu, který stál za to, aby se žil...“

Tohle všechno přece potřebuje národ, který usiluje o svou svobodu a samostatnost. Podle řeckého vzoru šlo v Sokole o výchovu zdravých, silných lidí a to nejenom po

stránce kondiční, ale i po stránce duševní. V Sokole se nejenom cvičilo, ale vytvářely se i kolektivy lidí, kteří chápali, kde je jejich místo a dávali přednost prospěchu obecnému před prospěchem vlastním.

Nový spolek zaujal českou veřejnost, sokolská myšlenka se šířila jako lavina – a to i přes nepřízeň úřadů. Sokol se stal školou demokracie – oslovení „bratře“ a tykání. Nezáleželo tu na společenském postavení, nezáleželo na majetku – vedle sebe svorně cvičili intelektuálové i dělníci a řemeslníci – byli si rovni a měli stejná práva i povinnosti. Tady se ukazuje první přínos Sokola budoucí, i když ještě neexistující, republice. Sokol burcoval národ, ukazoval cestu, sjednocoval občany a vytvářel reálné předpoklady pro vytvoření příštího státu, státu tělesně i morálně silných lidí.

Konec století a první světová válka.

Byl to obrovský konflikt a začal na Balkáně, kde Rakousko – Uhersko neoprávněně anektovalo území Bosny a Hercegoviny.

V Sarajevu byl spáchán atentát na následníka habsburského trůnu Ferdinanda d' Este a jeho manželku Žofii Chotkovou. Atentátníkem byl student Gavrilo Princip, člen radikálního hnutí „Mladá Bosna“. Na základě toho vyhlásilo Rakousko – Uhersko Srbsku 28. července 1914 válku. Rychlou řetězovou reakcí byly postupně do konfliktu zataženy další státy Evropy, později i Spojené státy.

Bojující státy se rozdělily do dvou celků – do tzv. Dohody, kam patřila Velká Británie, Francie, carské Rusko – od r. 1915 také Itálie a od r. 1917 USA. Po boku Dohody vystupovalo také Japonsko.

Na druhé straně konfliktu se ocitly tzv. Ústřední mocnosti – což bylo Německo, Rakousko - Uhersko. Osmanská říše a od r. 1915 také Bulharsko.

Na frontách se rázem octlo víc než 60 milionů vojáků. Podobný konflikt ještě svět nezažil.

Zpráva o atentátu byla přijata s úžasem. V Brně se právě konal sokolský slet, byl přerušen a účastníci se rozjeli do svých domovů. Téměř současně však také Rakousko – Uhersko vyhlásilo na svém území všeobecnou mobilizaci. Nadšení z války projevovali především Němci a Maďaři, v žádném případě ostatní postižené národy.

Na našem území mobilizace proběhla celkem bez problémů, i když Čechům se do války nechtělo, nebyla „jejich“ válkou a ještě ke všemu byla vedena proti Slovanům – Srbům a Rusům.

Doma se zvětšuje perzekuce, stále roste nedostatek potravin a to vše radikalizuje českou společnost a její nechuť k válce. Přesto většina českých vojáků bojuje za císaře, ohniska odporu se však zvětšují, formuje se odboj a to jak doma, tak i v zahraničí.

Na scénu vstupují vznikající legie – naše první armáda. Ve Francii vzniká téměř úplně sokolská rota Nazdar, v Rusku Česká družina tvořená především českými starousedlíky a přeběhlíky na frontě, po vstupu Itálie do války v řadách Dohody v květnu 1915 vzniká nová fronta v Itálii, kde se v lednu 1917 organizuje Český dobrovolnický sbor. Právě tato dobrovolná armáda, která si získává respekt válčících mocností, je účinnou zbraní i naší diplomacie – existence legií dokládá touhu našich národů po svobodě a samostatnosti. Je třeba říci, že legionáři byli naprostou většinou příslušníky Sokola a právě tady, na frontách světové války, mohli uplatnit výchovu získanou pravidelnou činností v době míru. Měli odvahu, byli stateční, otužilí, schopní snášet dlouhotrvající námahu – a především věděli, za co bojují. Nemalou úlohu zde hrála i jejich kázeň a vzájemné bratrství.

Začátkem července 1917 vítězná bitva u Zborova posiluje postavení legií v Rusku a zároveň je důkazem o přesvědčení a akceschopnosti našich legionářů. Pak už nic nestojí v cestě za světovým uznáním našich bojujících jednotek.

Po zhroucení ruské fronty je uzavřen separátní mír, který se 3. března 1918 do historie zapisuje jako mír Brestlitevský. Na západě se ovšem bojuje dál. Naše legie už nemají v Rusku co dělat a tak bylo rozhodnuto o jejich přesunu do Francie. Nejde to ovšem přes území ovládanými Ústředními mocnostmi – nabízí se však cesta na východ. Po magistrále do Vladivostoku a pak „kolem světa“ na bojiště ve Francii. Dochází ovšem k prudkým střetům s bolševiky, kteří se legie snaží zastavit, požadují odevzdání zbraní, dokonce i – nepříliš úspěšně – agituji mezi legionáři. Těm nezbyvá, než si cestu přes Sibiř na východ k Tichému oceánu těžce vybojovat. Zařídili se ve svých „těpluškách“, měli dobrou organizaci i vzájemné spojení, svoje dílny, sami si získávali obživu. Přes všechny peripetie nakonec ovládli magistrálu a Masarykovi se prý ve světě přezdívalo „král Sibiře“. Jak je známo, vybojovaný přesun přes Sibiř trval dlouho a část jednotek se dostala do Evropy a domů dávno po ukončení válečného stavu v roce 1920.

Přiblížila se závěrečná etapa světového konfliktu. Doma se už Národní výbor československy připravuje na převzetí moci, 14. října probíhá generální stávka a Česká národní rada se prohlašuje Prozatímní vládou. 18. října prezident USA W. Wilson podepisuje Washingtonskou deklaraci, ve které výslovně žádá samostatnost Československa a Jihoslovanských národů. Zároveň o těchto požadavcích přímo informuje Rakousko – Uherskou vládu. Andrásyho nóta vyjadřující ochotu k příměří, je zveřejněna 28. října a českých zemích je chápána jako konec války, je vyhlášena nezávislá Československá republika, na vlastní žádost se k ní později připojuje i Podkarpatská Rus.

Habsburská monarchie končí svou úlohu, císař abdikuje. V prosinci je Masaryk zvolen prezidentem nového státu a triumfálně se vrací do Prahy. Nově vzniklá republika je prvním svobodným státem na našem území od roku 1620. Vznikla vlastním úsilím celého národa, ve kterém se zúročila obrovská kulturní práce období národního obrození a husitských tradic!

Vůle a touha po svobodném životě se projevila v úsilí předních mužů národa, ale především v odvaze bezejmenných tisíců legionářů, kteří ve válce riskovali to nejcennější – vlastní život. Ještě nikdy v lidské historii se nestalo, aby stát, který neexistoval, měl elitní armádu, která dokázala hýbat světem. Lví podíl na odvaze a akceschopnosti této armády byla její sokolská výchova a příslušnost většiny legionářů k sokolské organizaci.

Ne náhodou náš první prezident Osvoboditel (sám byl sokol) prohlásil:

„Bez Sokola bychom neměli legií a bez legií bychom neměli republiku!“

Období první republiky a vznik druhé světové války.

Takže jsme měli svobodný stát, ten však potřeboval ještě mnoho úsilí svých občanů, aby se stal skutečně organizovaným moderním a demokratickým státem. Sokolové, kteří se vraceli z fronty měli v této době široké pole působnosti. Hned v první době úzce spolupracovali s Ministerstvem národní obrany, vznikají sokolské stráže, později společně s členy DTJ, studenty a policejním ředitelstvím v Praze tzv. Národní stráže – měly za úkol udržovat pořádek na celém území státu, v některých oblastech to však nebylo jednoduché. Starosta Sokola JUDr. Josef Scheiner byl členem Národního výboru a v listopadu 1918 byl jmenován vrchním správcem Československých vojsk a od 1. ledna 1919 jejich generálním inspektorem.

Sokolové organizovali dobrovolný výcvik obyvatelstva, byly zřízeny čtyři pluky Stráže svobody, tam se znovu uplatnili demobilizovaní legionáři a dobrovolníci z řad Sokola. Ti většinou neměli bojové zkušenosti, ale vynikali kázní a disciplínou. Nepokoje se projevovaly především v okrajových oblastech státu – na Těšínsku, v pohraničních oblastech a na jižním Slovensku. V únoru 1919 žádal bratislavský župan Zoch o pomoc. Na Slovensko odjelo 2500 sokolů a pluk Stráže svobody. ČOS vyhlásila všeobecnou mobilizaci svých členů – bylo odvedeno 86 tisíc sokolů a z toho 35 tisíc odjelo bojovat proti Maďarům. Mnozí ze sokolů, kteří prošli legiemi, zůstávali i po ukončení nepokojů v roce 1920 v četnické státní službě.

V Sokole byli organizováni příslušníci nejrůznějších sociálních vrstev – řemeslníci, dělníci, lékaři, učitelé, inteligence. Kdo chtěl být skutečně členem Sokola, musel projít zkušebními obdobími, doložit účast ve cvičení a účast na sokolských vzdělávacích akcích, odebrat sokolský tisk. Vyžadovala se mravní bezúhonnost a česká, nebo slovanská národnost. Skutečným členem Sokola se člověk stal teprve po složení sokolské slibu.

V praxi se kromě pravidelného cvičení, pořádalo neuvěřitelné množství dalších akcí, z nichž nejdůležitější byly tři slety, kde sokolové předvedli nadšené veřejnosti výsledky své dlouhodobé práce. Stavěly se sokolovny, s rozvojem sportů vznikala hřiště, stadiony, rozvíjející se turistika sebou přinesla budování nocleháren, horských chat, koupališť a turistických stezek. Pořádaly se tábory a osady mládeže, závody, různé přebory a Sokol se zúčastňoval i závodů mezinárodních, většinou s výbornými výsledky. Kromě toho se v Sokole hrálo ochotnické divadlo, existovaly i pěvecké sbory. Celkově se dá říci, že sokolské jednoty byly organizátory a nositeli kultury v městech i na venkově. Úroveň cvičitelské práce stoupá po zřízení Cvičitelské školy ČOS a soustavné práce s cvičiteli v župách.

Nezanedbatelná byla i práce sociální – podpora sociálně slabých rodin, sokolů zdravotně postižených válkou, nezapomínalo se ani na podporu jednot v oblastech s cizími menšinami.

V době první republiky Sokol odvedl obrovské množství kulturní a sociální práce, jeho význam daleko překročil význam pouhé tělocvičné nebo sportovní organizace.

První prezident našeho státu T. G. Masaryk kdysi prohlásil, že republika potřebuje padesát let mírového budování – pak už se o ni nebude třeba bát. Jenže právě toto přání se nesplnilo. Celý svět s obavami sledoval vývoj v Německu, které se netajilo se svými ambicemi. Schylovalo se k válce – a hrozilo, že bude ještě horší než ta první. Demonstrací síly a odhodlání bránit vlast se stal X. všesokolský slet a symbolem odhodlání byla Pecháčkova prostná „Přísaha republiky. Cvičilo ji 30 tisíc mužů!

Druhá světová válka co přišlo po ní!

Hitlerovo Německo zešilelo. Padly všechny zábrany, nedodržovaly se smlouvy, docházelo k raziím a čistkám, začalo pronásledování židů – ostatní mocnosti nedokázaly na toto nebezpečí včas a energicky reagovat. V paměti měly hrůzy první světové války a dávaly přednost mírovému urovnání věcí, což byla nejhorší věc, kterou mohly udělat. Na podzim v roce 1938 už byla situace kritická.

Po anexi Rakouska přišlo na řadu Československo, stát, který Hitler nenáviděl a možná se ho i obával. Ve snaze o zachování míru zástupci Velké Británie a Francie, se kterými měla naše země smlouvy, podepsali 30. září v Mnichově tzv. Mnichovskou dohodu. V ní bylo rozhodnuto „o nás, bez nás“, Československo bylo donuceno odstoupit svoje pohraničí. Mír byl zachován – účet platila republika. Při tom se Hitler zaručil, že vůči Československu už nemá dalších požadavků, to mu však vydrželo pouze do března 1939,

kdy měl lví podíl na odtržení Slovenska, nacistická armáda obsadila republiku a vznikl Protektorát Čechy a Morava. I když to vzbudilo ve světě hrůzu – nic se nedělo. Na řadě bylo Polsko, kde došlo k vyprovokovanému útoku a německá armáda vpadla do země. To už bylo příliš a V. Británie s Francií odpovídají vyhlášením války. 22. června 1941 – navzdory mírové smlouvě mezi Německem a Sovětským svazem – napadla německá armáda Sovětský svaz. Druhá světová válka byla na světě. Byla nejen krutá, ale na rozdíl od té první, to byla válka vyhlazující, které padly za oběť celé národy a národnosti. Zabíjelo se jistě i dříve, ale to, co se dělo v koncentračních táborech bylo něco nového a naprosto nelidského.

Již koncem jara 1939 se začalo gestapo intenzivně zajímat o Sokol a jeho činnost. Zjistilo, že členové Sokola se ve velkém počtu zúčastňují odbojové činnosti a že vojenské vedení bývalé republiky počítá se Sokolem jako zálohou po převratu. Již v říjnu 1940 byla proto zakázána veškerá sokolská symbolika, byl zabaven Tyršův dům. 21. dubna 1941 byl Sokol oficiálně zrušen a zakázán, veškerý majetek – a nebylo ho málo – byl zabaven (nacisté tak získali více než 60 milionů říšských marek!) V noci ze 7. na 8. říjen se konala akce Sokol, při které byli pozatýkáni přední činovníci a členové Sokola – celkem to postihlo asi 1500 osob. Většinou byli převezeni do Terezína na Malou pevnost a později do Osvětimi. Sokolské peníze obdrželo Kuratorium pro výchovu mládeže a Nadace R. Heydricha.

Situace se ještě zhoršila po úspěšném atentátu, na kterém měli sokolové svůj podíl především se zabezpečením činnosti atentátníků při jeho přípravě. Josef Gabčík byl sokol, čtrnáctiletá Jindřiška Nováková ze sokolské rodiny Novákových, odvedla z místa atentátu jeho kolo. Ilegální sokolská odbojová skupina „Jindra“ byla rozbita a její zbytky pak bojovaly v Petičním výboru Věrní zůstaneme a v Obráně národa.

Sokolové se zúčastnili i zahraničního odboje a bojovali na všech světových frontách.

V letech 1938 – 45 Sokol ztratil 11 611 členů, z toho 1212 bylo popraveno, za povstání v květnu 45 padlo ještě dalších 589 bojovníků..

Nacistická ideologie byla v naprostém rozporu s ideou sokolskou – a Sokol byl nebezpečným protivníkem.

Přišel vítězný květen 1945 a s ním dlouho očekávaný konec války. Bylo nutno zahlazovat její stopy, práce bylo víc než dost. Sokolové vstoupili do této doby se vši rozhodností, i když se ukázalo, že to nebude tak snadné vzhledem k politickým událostem, které vyvrcholily komunistickým pučem v únoru 48. Přesto ty tři nadšené svobodné roky v Sokole byly něčím, na co se nezapomíná. Cvičební činnost se rozběhla na plné obrátky, obnovila se činnost jednot, žup i ústředí ČOS. Připravoval se první poválečný – jedenáctý slet! Nová komunistická vláda v čele s K. Gottwaldem se neodvážila zakázat ho nebo přerušit – a tak proběhl v celé své kráse. Pochodující sokolové provolávali slávu prezidentu Benešovi a demonstrativně odvraceli hlavy od tribuny s tehdejšími vedením státu – to ovšem byla neuvěřitelná provokace, která vyjadřovala mínění veřejnosti a jako taková musela být potrestána. Zatýkáni probíhala již během průvodu, v jednotách probíhaly nařízené čistky, přední činovníci byli vylučováni ze sokolských řad a trestáni vězením. Všechno bylo najednou jinak!

V březnu 1957 byl zřízen Československý svaz tělesné výchovy a sportu, který trval až do r. 1990. Pravidelné bývalé cvičení v sokolských jednotách bylo nahrazeno cvičením v oddílech Základní a rekreační tělesné výchovy – tam většinou přežíval starý sokolský duch přátelství a spolupráce – ovšem cíl, ke kterému jsme měli směřovat, byl naprosto jiný. Podle sokolského (oficiálně podle sovětského) vzoru byly pořádány spartakiády místo sletů a účast a aktivita cvičenců byla značně zneužívaná politickou propagandou.

Technický rozvoj cvičení, choreografie skladeb i organizace těchto akcí byly nesporně krokem vpřed.

Po násilném ukončení pražského jara sovětskou armádou v srpnu 68 se zdálo, že je vše ztraceno. Během jarních měsíců toho roku se probudila i sokolská veřejnost, činnost byla obnovena sjezdem na Žofíně za účasti zahraničního sokolstva, ale naše naděje nadobro zmařila následující léta normalizace.

Další a doufejme poslední příležitost obnovit organizaci, která hrála jednu z hlavních rolí při emancipaci moderního českého státu i v bojích o jeho svobodu, přišlo v lednu 1990. Musíme připustit, že obnova byla podstatně obtížnější, než jsme si tenkrát mysleli. Přerušování činnosti bylo příliš dlouhé – 40 let plus šest let války, vedoucí generace za tu dobu zestárly a mladší generace neměla dost zkušeností. Kromě toho se značně změnila životní podmínky a priority občanů nejen u nás, ale i ve světě, tradiční, léty vyzkoušené a osvědčené etické priority byly odsunuty do pozadí, kult peněz a úspěchu ovládl myšlení lidí.

Už nejsme milionovou organizací, ale jsme organizací, která se stále drží myšlenek, které Sokolu do kolébky položili jeho zakladatelé – Miroslav Tyrš a Jindřich Fugner a které byly těžce zaplacené sokolskou krví a sokolským úsilím a prací v celé době jeho existence. Jsou to myšlenky, které pomáhaly vytvářet náš národ a jeho identitu.

Jednu z kapitol knihy o řecké kultuře zakončil Vojtěch Zamarovský těmito slovy:

„Dokud kalokagathia vládla v myslích Řeků, byli velkým národem před tváří dějin. Její potlačení vedlo k jejich úpadku!“

Platí to i pro nás! Tady a teď!

Připravila Jarina Žitná

Kaleidoskop

Lidé, události, výročí...

Sokolský náčelník Jindra Vaniček

Byl náčelníkem České obce sokolské od 25. března 1892 do 22. listopadu 1930, kdy se pro vážnou nemoc vzdal funkce, ve které si zasloužil vděk celého sokolstva.

Narodil se 1. ledna 1862. Pocházel z chudé rodiny, vystudoval malostranské gymnasium, pak právnickou fakultu UK a roku 1898 získal titul JUDr. Založil si vlastní právnickou kancelář, která měla sídlo ve smíchovské sokolovně.

V šestnácti letech vstoupil do Sokola a již o dva roky později se stal cvičitelem, v roce 1890 náčelníkem Středočeské župy, o rok později náčelníkem Sokola Pražského, od března 1892 vedl jako náčelník celé sokolstvo. Byl výborným sportovcem, pěstoval šerm, box, veslování, jezdil na kole i na koni, studoval také na škole pro vojenské učitele v Joinville ve Francii. Získal si obrovskou autoritu u sokolských cvičenců – řídil 6 všesokolských sletů. Spolupracoval a Josefem Scheinerem, starostou ČOS. Ten zastupoval ČOS navenek, řídil ji administrativně, Vaniček měl na starosti vlastní tělovýchovný proces v jednotách a župách a členskou základnu. Po válce se stal přednostou výchovného odboru Ministerstva národní obrany, pořádal odborné školy pro vojáky. Společně se starostou ČOS Scheinerem vydal v r. 1919 výzvu na podporu Slovenska proti Maďarům usilujícím o nadvládu nad jižní částí země.

Pro nemoc v roce 1930 opustil své místo náčelníka a za čtyři roky zemřel na infarkt myokardu. Byla to obrovská ztráta. Na své poslední cestě byl provázen zástupy sokolů, pohřební průvod procházel Prahou a kromě sokolské veřejnosti se ho účastnili i

význační představitelé státu. Za ČOS se rozloučil tehdejší starosta bratr Stanislav Bukovský, mluvil předseda vlády Jan Malypetr, ministr národní obrany, předseda senátu a zástupci sokolských organizací v Polsku, Jugoslavii i v Rusku.

Po jeho smrti převzala jeho jméno jedna za dvou největších žup na Moravě a dodnes používá název Sokolská župa Jindry Vaníčka.

Za druhé světové války, kdy se sokolové snažili aktivně bránit německému násilí, byla založena sokolská odbojová skupina, která převzala jeho křestní jméno – „Jindra“. Tato skupina vešla do dějin sokolstva i dějin československého odboje.

Tmavomodrý svět Jaroslava Ježka

Stejně jako byly písničky Karla Hašlera písněmi našich rodičů, tak i generace dnešních osmdesátníků (tzn. dnešní Věrná garda) měla svou muziku. Zpívali a milovali jsme Jaroslava Ježka, který s Jiřím Voskocem a Janem Werichem ve svých písních vytvářel zvláštní angažovanou poesii. Neměli jsme tenkrát žádnou televizi, ale Ježkovy písně byly součástí oblíbených filmů, zněly z rozhlasu a všude, kde se scházeli mladí lidé. Naší třídní písničkou na gymnasiu F. X. Šaldy v Liberci bylo „Nebe na zemi“ “. Ježkova muzika a její texty plně odpovídaly našemu nadšení, chuti do života a na rozdíl od Hašlera nebyly sentimentální, ale spíš rebelantské – to se nám, samozřejmě, líbilo.

Po letech se mi zdálo přirozené, vybrat si tuhle píseň (plus ještě dvě další) k tvorbě skladby pro VG, která se cvičila na „Sletu pod Ještědem“.

Jaroslav Ježek byl na začátku druhé světové války nucen emigrovat do USA. Jeho písně byly příliš známé a příliš angažované, rozhodně nebyla naděje, že by ho německé úřady nechaly na pokoji. Narodil se na Žižkově a pocházel z chudých poměrů. Od mládí měl chatrné zdraví, trpěl silným šedým zákalem, takže skoro neviděl – měl však zvláštní zálibu v modré barvě. Modrý pokoj, ve kterém žil na Starém Městě, je dnes exponátem v Národním muzeu. Po spále téměř ohluchl, měl nemocné ledviny. Měl štěstí na vyučující na pražské konservatoři, byli mezi nimi takoví geniové, jako byl Josef Suk a Josef Bohuslav Foerster. Při pobytu v Paříži se seznámil s jazzem, který se stal jeho věčnou inspirací. Ve Spojených státech mu byly dopřány pouze dva roky života. Z vlasti odešel v lednu 1939, těžce se roznemohl na konci roku 1941, byl hospitalizován a na Nový rok – 1. ledna - 1942 zemřel.

Skládal i vážnou hudbu (klavírní koncert), jeho písně jsou dodnes na repertoiru populárních zpěváků, můžete je slyšet z rozhlasu i televize, hrají je nejrůznější orchestry, ale především se stále zpívají, mluví ke každé generaci! „Život je jen náhoda“, „Tmavomodrý svět“, „Mercedes“, „David a Goliáš“, „Klobouk ve křoví“, „Proti větru“, „Nebe na zemi“, „Když jsem kytici vázala“, „Pochod stoprocentních mužů“, „Babička Méry“ a dlouhá řada dalších.

Dnes jsou jeho písně a celá jeho hudební tvorba považována za klasiku!

Fašismus a jeho tvůrce Benito Mussolini

3. ledna 1925 převzal vládu v Itálii, stal se diktátorem, spojencem Adolfa Hitlera v druhé světové válce a špatně skončil. V roce 1945 byl zastřelen na útěku a rozvášněným davem na ulici pověšen i se svou milenkou hlavou dolů.

Tento článek nemůže popisovat zevrubně jeho životní osudy, osudy člověka, který často měnil svoje přesvědčení, usiloval o moc a po jejím získání neznal smilování ke svým protivníkům. Takže jen to nejdůležitější a nejzajímavější.

Pocházel z revolucionářské rodiny – křestní jméno Benito mu rodiče vybrali podle revolucionáře Benita Juaréze. Vystudoval učitelský ústav, ale učil jen velmi krátce. Roku 1902 uprchl do Švýcarska aby se vyhnul vojenské službě, tam se živil různými

nekvalifikovanými pracemi, vstoupil do italské socialistické strany, stýkal se s ruskými emigranty, znal se s Leninem. V r. 1904 byl ze Švýcarska vyhoštěn a vrátil se domů. Pracoval pak jako novinář a redaktor, dokonce jako šéfredaktor listu „Avanti!“, což byl list italské socialistické strany. Téměř nikdo u nás neví, že v těchto letech byl obdivovatelem našeho Mistra Jana Husa a dokonce o něm napsal v r. 1913 knihu nazvanou „Giovanni Hus – hlasatel pravdy“. V první světové válce, kdy Itálie bojovala na straně Dohody, oslavoval veřejně v listu „Il popolo d' Italia“ bojující československé legie. Za svůj postoj k husitství a našim legiím byl r. 1926 dokonce vyznamenán Řádem bílého lva“, čímž se ovšem v příštích letech příliš nechlubil.

Roku 1919 založil hnutí „Fasci di Combattimento“, které se v roce 1921 změnilo v regulérní politickou fašistickou stranu. Tato strana zakládala úderné oddíly, tzv. „Černé košile“ – ty útočily proti odborovým centrálám, redakcím a sekretariátům levicových stran, používaly násilí proti jakékoliv opozici a působily jako stávkokazi.

Postupně ovládal území Itálie, 28. října 1922 se pod jeho vedením konal známý „pochod na Řím“. Stal se nejdříve předsedou vlády, od roku 1925 přímo diktátorem. Jeho cílem byl boj proti tzv. bohatým národům, snažil se ovládnout celé Středomoří.

Vítal nástup Adolfa Hitlera v Německu a stal se jeho spojencem, stejně tak podporoval generála Franka ve Španělsku. Postupně ovládl země na Balkánském poloostrově, k Jihoslovanům přidal i Řecko a Albánii, roku 1935 rozpoutal válku proti Habeši – domorodci s kopími a luky zde bojovali proti pravidelné a nejmodernější techniku dobře vyzbrojené italské armádě. S obdivem k Hitlerovi a „třetí“ říši se netajil a 10 června 1940 vyhlásil válku Francii a Velké Británii, v roce 1941 také Spojeným státům a později i sovětskému Rusku.

Válka se však už chýlila ke konci, 10. července 1943 došlo k invazi amerických oddílů na Sicílii a Spojenci začali postupovat na sever k Římu. Mussolini byl sesazen a vězněn, ale v září 1943 ho osvobodili němečtí výsadkáři a odvezli ho do Mnichova. Odtud uprchl do Milána a se svou milenkou se snažil uprchnout do švýcarského Coma. Na útěku byl zadržen a zastřelen. 29. dubna 1945 byli oba pověšeni hlavou dolů.

Německý nacismus a italský fašismus byli hlavními tvůrci druhé světové války, která přinesla nezměrné utrpení nejen evropským, ale i mimoevropským národům a státům. Benito Mussolini v ní sehrál svou úlohu. Na štěstí se ukázalo, že síly zla jsou porazitelné, i když jejich porážka dá slušným lidem spousty práce.

„Proč nejsem komunistou?“

„Protože mé srdce je na straně chudých!“

To napsal Karel Čapek! Intelektuál. Spisovatel, dramatik, novinář, překladatel, bratr malíře Josefa Čapka, který později zahynul v nacistickém koncentračním táboře. Karel byl zastáncem stejného přesvědčení jako Josef – podporoval politiku Hradu a především Tomáše Garrigua Masaryka. U Čapků se od roku 1927 scházela každý pátek vybraná společnost předních mužů národa v čele s TGM, Edvardem Benešem, historikem Šustou, novinářem Peroutkou, pobýval s nimi i spisovatel Vančura a další představitelé tehdejší inteligence.

Karel Čapek se narodil 9. ledna 1890 v rodině venkovského lékaře ve Svatoňovicích. Základní školu navštěvoval v Úpici, gymnasium v Hradci Králové, odtamtud však byl nucen přejít do Brna. Roku 1915 ukončil studia na Filosofické fakultě ÚK a získal doktorát. Studia zakončil pobytem v Paříži a Berlíně. Od 21 let trpěl závažným onemocněním páteřních obratlů, tzv. Bechtěrevovou nemocí. Ta ho však zachránila před vstupem do rakousko – uherské armády v době 1. světové války – prostě nebyl odveden. Stal se redaktorem Národních listů, Lidových novin a týdeníku „Nebojsa“. V roce 1921

však z Národních listů odešel na protest proti propuštění svého bratra z redakce a především proti jejich politické orientaci. V letech 1921 – 23 byl dramaturgem a režisérem divadla na Vinohradech, později se stal prvním předsedou československého Pen klubu, kterým zůstal až do r. 1933. V srpnu 1935 se oženil se svou dlouholetou láskou, herečkou Olgou Scheinpflugovou. Při příležitosti své svatby dostal zásluhou generálního ředitele hutí v Dobříši Václava Palivce doživotní právo bydlet na Strži, nedaleko Dobříše. V posledních letech života (zemřel ve 48 letech) žil ve vile na Strži většinu roku, dnes je v ní Muzeum Karla Čapka.

Rok 1938 a Mnichov se stal Čapkovou osobní tragedií. Docela určitě byl na černé listině gestapa a nebylo pochyb, že v době německé okupace bude za své názory a spisy „na indexu“. Byla proti němu vedena cílená kampaň v novinách i rozhlase, dostával anonymní telefony, štvance by byla jistě udolala i zdravého člověka – a tím v prosinci 1938 Čapek určitě nebyl. Nachladil se při likvidaci škod způsobených povodní, k chřipce se přidal zánět ledvin a zápal plic. 25. prosince 1938 zemřel na plicní edem. Když ho přišlo gestapo zatknout, jeho žena mohla směle prohlásit: „Ale ten přece zemřel!“

Čapkovo dílo patří do zlatého fondu české literatury. Je psáno vynikající češtinou, často obohacenou novými výrazy, pracuje s obrovskou zásobou slov. Vyniká svěžestí a spádem vyprávění, dějů i myšlenek, je živé svou svěžestí a přesvědčivostí. Jeho témata jsou značně ovlivněna první světovou válkou a nastupujícím nacismem v Německu a fašismem v Itálii.

Nelze v krátkosti vyjmenovat všechna jeho díla – od krátkých sloupků a fejetonů v různých novinách (jejich soubor najdete ve třech svazcích nazvaných „O kultuře“ – vynikající čtení!) Po mnoha povídkách je nutno se zmínit o „Továrně na absolutno“ a „Krakatitu“ – tady podobně jako v některých dramatech je předchůdcem dnešní sci – fi literatury (vyjadřuje v nich myšlenku, že člověk má dělat pouze takové skutky, které jsou užitečné a mají sloužit lidem – a ne je zabíjet!) Čtenářsky velmi oblíbené jsou „Povídky z jedné i z druhé kapsy“ s detektivní tematikou a laskavým humorem, „Kniha apokryfů“ s biblickými tématy, pojatými „po čapkovsku“ a preferujícími činy před prázdnými slovy (povídka o Ježíšovi a Marii a Martě), „O věcech obecných, neboli Zoon politikon“, „Hordubal“, „Válka s mloky“ („mločí“ nebezpečí se rovná nebezpečí nacismu a fašismu!), „První parta“ z hornického prostředí a – samozřejmě – nesmíme zapomenout na jeho dramata – „Loupežník“ – konfrontaci mládí a stáří, „RUR“ (Rossum's Universal Robots – odtud i původní slovo, dnes hojně používané v celém světě – totiž slovo „robot“, dále „Ze života hmyzu“, „Věc Makropulos“ (téma posloužilo jako předloha stejnojmenné Janáčkovy opery – viděla jsem ji s fantastickou Marií Podvalovou v roli Emilie Marty), protiválečná „Bílá nemoc“ a konečně jeho poslední velké drama „Matka“. Známé a hojně čtené jsou i jeho roztomilé cestopisy a knížky pro děti („Dášeňka, čili život štěněte“). Říká se, že překlady nikdy nedosahují úrovně originálu. Rozhodně to neplatí o Čapkových překladech francouzské poesie („Francouzská poesie nové doby“).

Každý z nás by měl povinně znát jeho „Hovory s TGM“ a „Mlčení s TGM“, najde tam myšlenky, které bychom měli znát, vyznávat a uskutečňovat!.

JUDr. Josef Scheiner – sokol a veřejný činitel

Narodil se 21. září 1861 v Benešově u Prahy v rodině advokáta a zemřel v Praze 11. ledna 1932. Po absolutoriu na gymnasiu vystudoval právnickou fakultu ÚK. Již v 17 letech vstoupil do Sokola, kde se osobně poznal s Tyršem (Scheiner byl přímým bratrancem Tyršovy manželky Renáty Tyršové). Již jako mladík se intenzivně zapojil do práce v Sokole, byl spolupracovníkem časopisu Sokol, od r. 1887 jeho redaktorem. Byl

obratným stylistou a dobrým řečníkem – záznamy jeho projevů bývaly často publikovány v tisku. Podle Tyršova přání usiloval o spojení sokolských jednot a tak v roce 1889 vznikla Česká obec sokolská. V roce 1906 se stal po dr. Podlipném jejím starostou. Tradice slovanské vzájemnosti byla v tehdejší době velmi silná a tak byl v r. 1908 založen Svaz slovanského sokolstva a Scheiner se stal jeho prvním starostou. S Karlem Kramářem se ujal pořádání Slovanského sjezdu v Praze roku 1912.

Za první světové války byl členem Maffie, ze sokolské pokladny poskytl pomoc T. G. Masarykovi před jeho odchodem do emigrace a v květnu 1915 byl, společně s Kramářem, zatčen a vězněn za protirakouskou činnost, byl však poměrně brzy propuštěn. Při převratu v roce 1918 organizoval sokolské stráže pro udržení pořádku. Z Vídně obdržel v pravý čas depeši od Vlastimila Tusara, že tehdejší rakouský místodržící M. Coudenhove jede narychlo do Prahy, aby zabránil nejhoršímu. Sokolové však na něj čekali na nádraží, zadrželi ho a doprovodili do jeho bytu, kde musel zůstat v domácím vězení – znemožnili tak organizování odporu.

Scheiner úzce spolupracoval s armádou – 8. listopadu 1918 založil první české vojenské velitelství a na Staroměstském náměstí přijal první slavnostní přísahu československého vojska. Po vzniku Ministerstva národní obrany byl jmenován inspektorem branné moci a v této funkci setrval až do června 1919. V letech 1918 – 1920 byl poslancem Revolučního národního shromáždění za Československou stranu národně demokratickou.

Pokračoval i své činnosti v Sokole, roku 1926 se stal náměstkem starosty Mezinárodní tělocvičné federace.

Bohužel, v druhé polovině dvacátých let se jeho zdravotní stav povážlivě zhoršil, léčil se na dovolené v Tatrách. Zapojil se pak ještě do přípravy sletu, a v září se této práci musel vzdát, prodělal těžký zápal plic a 11. ledna 1932 zemřel na zástavu srdce.

Slavnostního rozloučení 15. ledna 1932 se zúčastnil prezident republiky T. G. Masaryk, v pohřebním průvodu šli kromě sokolských čet také premiér vlády František Udržal, předseda poslanecké sněmovny Jan Malypetr, primátor Prahy Karel Baxa a náčelník generálního štábu generál Jan Syrový.

Pro zajímavost:

Josef Scheiner si svou činností sokolskou i politickou postavil trvalý pomník, je však málo známo, že kromě publicistické odborné činnosti v Sokole, měl také soukromou zálibu v loutkovém divadle, které hrával dětem a svým přátelům ve své pracovně, dokonce pro loutkové divadlo psal i hry, případně adaptoval hry starší, např. Klicperovy.

Divá Bára Vlasta Fialová

Touto rolí debutovala, ještě jí nebylo ani dvacet let. Mladičká herečka jako divá Bára nejen uspěla, ale získala nebývalou popularitu – a to nejen u nás, ale i v cizině – především v Evropě a Jižní Americe, v Japonsku byla prohlášena nejkrásnější herečkou roku. Nebyla však pouze krásná, postavu venkovského děvčete pronásledovaného bigotními občany tehdejší vesnice z povídky Boženy Němcové, ztvárnila dokonale. Bylo v ní cosi tajemného a čistého, něco, na co divák nemůže zapomenout.

Vlasta Fialová zemřela 13. ledna 1998 v Brně, kde se však také narodila 20. ledna 1928. Moravě zůstala věrná celý život. Pocházela z umělecké rodiny, její rodiče a teta byli operní pěvci. Tajně udělala zkoušky na konservatoř, kam přestoupila z reálného gymnasia. Na prknech brněnského divadla stála prvně jako tříletá – vezla přes scénu kočárek s panenkou v Nedbalově „Z pohádky do pohádky“. Navštěvovala baletní školu, hrála ve školním divadle, byla výbornou klavíristkou, zpívala v divadelním dětském pěveckém sboru (Carmen, Tosca, Jakobín) a tančila. Byla dobrou sportovkyní, věnovala

se především skokům do vody. Pochopila, že k dobrému vybavení herce nestačí pouze mluvené slovo, ale i i kultivovaný pohyb. Během studií na konservatoři vystupovala i v inscenacích Svobodného divadla a v činohře brněnského Národního divadla.

Byla dostatečně chytrá na to, aby pochopila, že nemůže začínat v divadle, kde účinkují její rodiče a proto odešla nejdříve do Opavy a pak do Olomouce. Všude tam dostala spoustu příležitostí a získávala zkušenosti. V divadle byla plně vytížená a každým rokem natáčela jeden film. Na víc nebyl čas. Sama říkala: „Národní divadlo nebo Vinohrady – to by byl sen. Jenomže my jsme se tady málem uhráli k smrti!“ V Opavě bylo uvedeno 52 nových titulů za jednu sezónu.

Hrála v pohádkách, přednášela v literárních pásmech a oblíbila si melodram, který pak dokonce učila i na JAMU. Vynikala výbornou češtinou a jasnou a srozumitelnou dikcí, svůj hlas ovládla jako mistrovský hudební nástroj.

Byla emotivní herečkou a vynikala především v dramaticky vypjatých rolích a to jak na scéně, tak i ve filmu. Kromě „Divé Bány“ hrála ve filmu „Vítězná křídla“, vynikajícím způsobem ztvárnila kněžnu v Jiráskově „Lucerně“, hrála vdovu Capetovu i Vojnarku, Matku Kuráž i Emilii Marty v Čapkově „Věci Makropulos“. Viděli jsme ji ve filmu „Jestřáb kontra Hrdlička“ a ztvárnila tajemnou Frejdu v životopisném filmu o Bedřichu Smetanovi, s Martinem Růžkem se představila ve „Zkrocení zlé ženy“. Hrála Lízu v Shawově Pygmalionu, ale také Káču v Drdových „Hrátkách s čertem“. Těch rolí bylo bezpočet – civilních, dramatických i komických. V žádném případě zde nelze vyjmenovat všechny – rozhodně však nemůžeme zapomenout na Mechmene Banu ve filmu „Legenda o lásce“ podle Hikmeta.

Herečka Vlasta Fialová věnovala celou svou hereckou kariéru městu Brnu, kdyby hrála v Praze, byla by rozhodně víc obsazována i do dalších filmových rolí, pro které měla všechny předpoklady. Myslím však, že rozhodně nejsem sama, kdo na ni vzpomíná především jako na „divou“ Báru.

Malíř, ilustrátor a grafik Karel Svolinský

Jakoby to nestačilo, byl také tvůrcem písma, slavným scénografem a pedagogem.

Narodil se 14. ledna 1896 na Svatém kopečku u Olomouce, zemřel 16. září 1986 v Praze. Vyučil se původně řezbářem, studoval na Umělecko – průmyslové škole v Praze. Věnoval se hlavně grafice a nástěnné malbě. V letech 1922 – 27 studoval u Fr. Kysely a od roku 1945 byl vedoucím Speciálního atelieru užité grafiky. Jako malíř a grafik byl nesmírně úspěšný, r. 1952 se stal laureátem státní ceny, 1956 zasloužilým umělcem, v roce 1961 byl jmenován Národním umělcem a v r. 1976 obdržel Řád práce.

Jeho dílo bylo inspirováno lidovými tradicemi, folklorem a přírodou. Kromě monumentální tvorby se věnoval také drobné grafice, vytvářel Ex libris a byl autorem poštovních známek. Je znám i jako knižní ilustrátor, navrhoval gobelíny, chrámové vitráže, byl významným scénografem. V letech 1930 – 31 vytvořil vitráž pro Schwarzenberskou kapli v chrámu sv. Víta a v letech 1949 – 54 společně s manželkou Marií a sochařem Olbramem Zoubkem dal novou podobu olomouckému orloji ve stylu socialistického realismu.

Jeho scénografie byla přínosem operním inscenacím – k té první ho pozval roku 1940 Václav Talich do Národního divadla (Dvořákův Jakobín), pokračoval pak i pro další operní představení na jiných scénách. Významná byla i jeho spolupráce s operou ve Vídni a inscenací Janáčkovy Její pastorkyně.

Do pokladnice naší literatury přispěl (mimo jiné) ilustracemi Českého roku Karla Plicky a Františka Volfa, vynikajícím způsobem ilustroval i Máchův Máj.

Svolinský je výrazným pokračovatelem české mánesovsko – alšovské tradice.

Mimochodem - víte, že je také autorem úboru pro tance dorostenek na XI. všesokolském sletu v roce 1948? (široké kolové sukně s vysokým pasem v barvě žluté, modré červené a bílá halenka).

Dnes neznámý český cestovatel Odorik z Pordenone

Přiznám se, že jsem na jeho jméno narazila náhodou a nikdy před tím jsem o něm neslyšela. Vzhledem k tomu, že se ve své době – žil ve 13. století – se na svých cestách dostal neuvěřitelně daleko a seznámil se s obyvatelstvem mnoha vzdálených zemí – stojí určitě za naši vzpomínku.

Narodil se snad někdy kolem r. 1265 v Pordenone v severní Itálii, kde jeho otec jménem Matuš, sloužil jako ve vojsku českého krále Přemysla Otakara II. Severní Itálie byla tedy součástí Českého království. Vstoupil k františkánům a po ukončení studií se stal misionářem a žil v lesích dnešní Provence. Vrátil se do kláštera, ale v r. 1300 – 1314 cestoval po Turkestanu. Po návratu ho papež vyslal do Persie a Číny (1316 – 1330). Byl vůbec prvním Evropanem, kterému se podařilo dostat se do Tibetu, dokonce až do Lhasy. Při zpáteční cestě procházel pohořím Hindúkuš, před vstupem do jednoho u odlehlých horských údolí ho domorodce varovali – prý je to údolí mrtvých a nikdo se odtamtud ještě nedostal živý. Jenže Odorikovi se to podařilo – pravděpodobně tam narazil na ostatky vojáků Alexandra Makedonského, někdy z let 356 – 323 př. n. l.

Vrátil se ve velmi zbídačelém stavu, o svých zážitcích vyprávěl, ale nikdo mu příliš nevěřil. Přesto se je při svém pobytu v Udine v klášteře Panny Marie Karmelské snažil nadiktovat. Jeho cestopis se setkal s naprostým nezájmem, teprve v 18. století se stal senzací. Faktem je, že zřejmě při diktování některá slova vyslovoval velmi nezřetelně, rukopis se předával a přepisoval, čímž vznikla celé řada zkomolenin a nejasností. Je však jisté, že byl v Tibetu asi o 300 let dříve než další cestovatelé.

Zemřel 14. ledna 1331 a jeho rukopis vyšel česky teprve roku 1962.

Bojovník Winston Churchill

Vešel do dějin jako jeden z největších a nejdůležitějších mužů druhé světové války. Pocházel z vysoce postavené rodiny, narodil se 30. listopadu 1874 a zemřel na záchvat mrtvice 24. ledna 1965. Pohřební obřad se konal v londýnské katedrále sv. Petra a Pavla za účasti politické reprezentace celého světa dne 30. ledna 1965.

Byl vnukem 7. vévody z Malborough, jeho otec byl význačným politikem, matka byla dcerou amerického obchodníka. Ve škole mu to příliš nešlo, býval dokonce označován jako hloupý. Po psychickém zhroucení vyvolaném prudkými horečkami a zápallem plic (což byly zdravotní komplikace, které ho doprovázely celý život), přešel na školu v Brightonu, na jeho zdravotní stav mělo pozitivní vliv moře. Roku 1893 se stal vojenským kadetem na Královské vojenské akademii v Sandhurstu, tam už ovšem byl úspěšný! Po nástupu do armády byl poslán jako válečný dopisovatel na Kubu, jeho články byly často vyhazovány pro zřejmé sympatie s povstalcem proti španělské nadvládě. Bojoval pak také v Indii a je známo, že právě zde projevoval nevšední odvahu. Padl do zajetí na exponovaném úseku fronty. V té době napsal knihu „Říční válka“, ve které se velmi nelichotivě vyjadřoval o islámu a muslimech vůbec. Za Búrské války v Jižní Africe r. 1899 byl dopisovatelem listu Morning Post, byl zajat a vězněn v Pretorii, odkud se mu podařilo uprchnout, vlakem se dostal do Mosambiku (asi 500km) a pak na území ovládané Brity – doma se stal národním hrdinou. Po volbách v r. 1900 se dostal do Dolní sněmovny za konzervativce, členem této sněmovny byl v letech 1900 – 1922 a pak 1924 – 1964. R. 1904 vystoupil z konzervativní strany a vstoupil do strany liberální.

Když liberálové vyhráli volby roku 1906, postupovala jeho kariéra vzhůru, stal se prvním lordem Admirality, tedy ministrem námořnictví. Usiloval o reformu loďstva. Za první světové války byl stoupencem vylodění v Gallipoli (Dardanely), ale tam Britové neuspěli, museli se stáhnout, což bylo jedním z důvodů krize ve V. Britanii. 18. května 1915 byl ze své funkce odvolán. Stáhl se sice do soukromí, ale byl reaktivován a nastoupil do armády jako důstojník. V r. 1917 se konečně do války zapojily také Spojené státy, v celku však na frontě převažovaly neúspěchy. Byl povolán znovu do vlády a pak pokračoval v nejrůznějších důležitých funkcích. Ostře se stavěl proti bolševismu, v letech 1917 – 1922 se zasazoval o intervenci do rudého Ruska. Jako ministr války se snažil o potlačení irského hnutí za nezávislost. Po ukončení války došlo ke krizi a vláda V. Britanie padla. Pro Churchilla pak následovalo relativně období klidu. V roce 1937 se stal ministerským předsedou Neville Chamberlain, který byl typickým představitelem hnutí apeasementu, tedy usmiřování v podstatě za každou cenu. Ten se v zájmu věci neštítal spolupráce s Hitlerem, Churchill byl v té době vůdcem anglické opozice. 3. září 1939 V. Britanie konečně vyhlásila Německu válku, když ovšem už před tím oželela Rakousko a zradila Československo. Churchill byl mužem činu a nehodlal čekat a poskytnout Němcům časový prostor pro získání surovinových základen v Norsku (Kiruna a Narvik) – neuspěl však a V. Britanie tak umožnila Němcům možnost úspěšné invaze do Norska. Činnost Winstona Churchilla v období druhé světové války by vydala za samostatný článek, nebo spíše knihu. V žádném případě neschvaloval politiku „usmiřování“, jeho válečné projevy burcovaly nejen občany Anglie, ale i dalších válkou postižených zemí. Soustředil do svých rukou významné funkce, působil na industriální mobilizaci země, válčil na moři i na souši, uvedl v život anglo – americkou alianci, což mělo pro další vývoj války rozhodující vliv. Konvoje mohutného loďstva brázdily Atlantik a dovážely do V. Britanie potřebné zbraně, munici i potraviny. Musel se vypořádat i s problémy, které – právě v této těžké době – působila Britanii revoltující Indie, byl velmi aktivní při vytváření vztahů mezi Spojenci, zúčastňoval se aktivně konferencí v Teheránu, Jaltě, Postupimi, staral se i o poválečné uspořádání poměrů v poválečné Evropě.

Bylo mu jasné, že je nutno uspořádat s konečnou platností sporné hranice mezi národními státy – šlo především o nejvíce postižené Polsko a Československo. Autorem dekretů o odsunu německého obyvatelstva není prezident Beneš, rozhodla o ní mezinárodní komise – měla se tak už navždy předejít incidentům dobře známým z minulosti. Churchill byl jedním z nejaktivnějších politiků, kteří se o tento problém zajímali a hledali řešení. Odsun byl tedy proveden – a nelze ho rozhodně chápat jako nějakou mstu. Pravdou je, že Němci ještě před válkou neprávem obsadili vojensky naše pohraničí, vyháněli z něj naše občany. Po vítězném konci války v roce 1945 měl být tento problém konečně vyřešen.

Poválečné hospodářské problémy, které postihovaly i vítězné mocnosti způsobily, že konzervativci a Churchill prohráli volby. Žil pak střídavě v domácím Chartweillu a v jižní Francii až do své smrti v roce 1965.

Byl znám jako vynikající řečník a výborný a čtivý spisovatel, jeho historická díla byla zaměřena především na politiku a vojenské dějiny, rozhodně však nebyl profesionální historik. V roce 1953 obdržel Nobelovu cenu za šestidílné Dějiny druhé světové války. Jeho jméno i představa tlustého muže s nezbytným doutníkem v ústech vešly do dějin.

Kaleidoskop připravila Jarina Žitná

Literatura – různé dějiny světa, wikipedie, válečná literatura.

Naši furianti – závěr seriálu

Divadlo pod Petřínem Sokol Kampa vzniklo v roce 2014 z členů souboru sokolské Prodané nevěsty. Někteří herci chtěli zkusit hrát ještě jiné texty než byla samotná Prodaná a tak se z Vaška, Jeníka, Indiána a Mařenky stali činohreci nového divadla. Své inscenace nacvičují v Tyršově domě na Újezdě, kde mají velmi dobré podmínky, mají tu k dispozici i místo k uložení dekorací a kostýmů. Našli si v Praze několik divadelních scén, kde mohou svoji práci prezentovat divákům. Na příklad je to Divadlo Bez hranic v Nuslích, nebo Divadlo Karla Hackera v Kobylisích. Většinou však hrají ve Vršovickém divadle MANA, které je v sousedství vršovické sokolovny. Tady je třeba zmínit fakt, že Divadlo v pražských Vršovicích a sokolovna ve Vršovicích mají jeden společný základní kámen. V roce 1930 byl přivezen velký základní kámen, který byl rozříznut na dva kusy. Jeden byl založen do základů kostela Husova sboru a druhý naproti přes ulici do základů vršovické sokolovny. Doklad o tom je uložen v kostele Husova sboru. Tolik tedy malá odbočka od Divadla pod Petřínem. Soubor má dnes šestnáct členů, má za sebou šest nastudovaných her a sedmou, dofejme šťastnou – aspoň podle čísla, budou Naši furianti. Divadlo pod Petřínem touto divadelní hrou chce přispět ke dnům sletové kultury XVI. Všesokolského sletu v roce 2018, dále pak připomenout 130. výročí prvního uvedení zmíněného titulu na scéně Národního divadla v Praze v květnu roku 1887 a naposledy také vzpomenout 125. výročí úmrtí jejího autora Ladislava Stroupežnického. Dilem náhody se stalo, že Naši furianti Ladislava Stroupežnického v podání tří sokolských souborů budou naší sokolskou inscenací připomínat zmíněná výročí právě na historické scéně Národního divadla v Praze. Touto informací také plníme slib, že ještě v průběhu Seriálu se čtenáři Souzvuků dozví, ve kterém divadle se bude XVI. všesokolský slet zahajovat právě sokolskou inscenací Naši furianti. Premiéra se uskuteční v pondělí 4.12.2017 ve Vršovickém divadle MANA. Pro ty z vás, kteří by chtěli inscenaci vidět a případně si ji pozvat do svého regionu, budete mít možnost ji shlédnout na stejném jevišti v průběhu první poloviny roku 2018 ještě pětkrát. Šesté představení pak bude v neděli 1. července 2018 jako slavnostní zahájení XVI. všesokolského sletu. Informace o předpokládaných nákladech a technických požadavcích podá Bohumil Gondík : pyselakof@centrum.cz. Divadlo pod Petřínem, Toušňáci a Vycpálkovci se na vás těší při setkáních ve všech divadlech a v různých částech naší vlasti, abychom společně oslavili XVI. Všesokolský slet a 100 let Československa. Za VO ČOS vás zve br. vzdělavatel Zdeněk Mička, za všechny účinkující vás zve

Bohumil Gondík.

Karel Čapek „ O umění a kultuře“

„Vůlí publika se nemáme vůbec ohánět. Není důležitá otázka, co si publikum žádá, důležitější je otázka, k čemu můžeme publikum dostat, co mu můžeme přinést s jakousi vyhlídkou, že to pochopí. Docela právem se říká, že publikum nevede, ale má být vedeno, musí však být především kriticky váženo a hodnoceno. Nestarejme se příliš o to, co publikum chce, ptejme se raději, jaké je a jakým je chceme a můžeme mít!“

Svědkové národní minulosti

Začíná rok 2018, je třeba změnit téma této části časopisu. Už jsme zde měli povídání o hudbě, horách, řekách a poslední rok jsme se věnovali poznávání českých a moravských hradů jako stavebních památek svědčících o bohaté historii národa.

Takže, co letos? Ke slavnému stoletému výročí vzniku našeho státu by se asi dobře hodily pomníky významných událostí nebo osob, které ovlivňovaly dění a život na našem území. Je jich spousta, od těch nejmenších, až k monumentálním jako je třeba socha husitského hejtmána Jana Žižky na pražském Vítkově. Začneme však s těmi malými a nejmenšími, ty vypovídají nejvíc o životě, touhách, nesnázích i víře prostých lidí. Takže dnes

Pomníky a pomníčky

Odedávna zdobí a doplňují českou krajinu, oznamují, že v ní žili lidé, kteří milovali a věřili, pracovali, vzpomínali, žádali Boha o pomoc, ale také označovaly místa dávných neštěstí a tragických nehod. Najdeme je volně v polích, na mezích rozdělujících pozemky, na návrších, u studánek, na návších i na náměstích, v městských sadech, u silnic a cest. V minulé době byly často nechávány samy sobě, pustly, některé byly dokonce násilně odstraňovány. Dnes jsou většinou opraveny a doplňují naše území jako živoucí připomínky dějů dávno minulých, často i konkrétních osob, které by jinak upadly do skutečného zapomnění, což si v žádném případě nezaslouží.

Ty nejjednodušší pomníčky si během staletí stavěli sami lidé – tam, kde cítili potřebu udělat to. A tak v naší krajině najdete pamětní kameny a desky, křížky, zastavení křížových cest, různé madony, kapličky, svaté Jány – jejich stavbou si obyčejní lidé připomínali něco, co bylo pro ně důležité, nebo, kdo byl pro ně důležitý. Tyto většinou lidové stavby vznikly nejspíše spontánně, ale stejně jako ty veliké, oficielní, i ony mají své rituály o okruhy lidí, kteří je více méně pravidelně navštěvovali a navštěvují. A to nemluvím o potěšení náhodných návštěvníků, třeba turistů, kteří se zde naprosto nenásilně seznamují s historií a událostmi kraje. Jsou často fotografovány a lidé se k nim po návratu domů z cest, rádi vracejí a těší se z nich. Vytvářejí kolorit krajiny osídlené lidmi.

Začíná jubilejní rok 2018. Před sto lety vznikla Československá republika, je tedy asi pochopitelné, že začneme u těch, kteří pro ni obětovali to nejcennější – vlastní život. Vzpomínaly na ně především obce, odkud pocházeli. Největší počet těchto pomníků vznikl po první světové válce, snad proto, že lidé žijící konečně ve vlastním společném státě, za který se cítili zodpovědní, chápali velikost oběti, kterou přinesli členové jejich rodin, konkrétní osoby, které znali, se kterými až do nedávna žili, kteří zde zanechali rodiny, vdovy a sirotky. Byli pro ně skutečnými osobami a nechtěli, aby upadli do zapomnění. Tyto válečné pomníky najdete většinou na vesnických návších, na náměstí měst a městeček. Bývají obklopeny zelení, několika záhonky kvetoucích rostlin a stíněny stromy. Některé představují skulptury, jejichž tématem bývá Matka vlast, bojující nebo právě padající voják, případně vdova obklopená sirotky. Jiné tvoří pouze prosté desky se jmény. Překvapivé je, kolik stejných příjmení se na nich v jednotlivých lokalitách opakuje.

Po druhé světové válce se situace opakovala, ale vlastních nových pomníků už nevzniklo tolik. Desky se jmény padlých, popravených a umučených byly často připojovány ke starším pomníkům z doby po první světové válce, častěji se setkáváme s pamětními

deskami umístěnými na veřejných budovách, případně na budovách, které jsou nějak spjaty se zveřejněnými jmény – nacházíme je na rodných domech, školách, které jmenovaní navštěvovali nebo kde pracovali, ale i tam, kde k určité události došlo. V běžném životě kolem nich chodíme třeba i denně, aniž bychom si uvědomovali, kolik odvahy a utrpení z nich vyzařuje. Na některých můžete číst jména celých vyvražděných rodin – otec, matka, zletilé i nezletilé děti, někdy i prarodiče, případně příbuzní. Na otázku, jak je možné, že k takovým zverstvům vůbec došlo, si normální člověk nedovede rozumně odpovědět – spíš se ptáme, jak to lidstvo světa mohlo dopustit!

Berme to tak, že všechny ty pomníky, pomníčky, pamětní desky, jména některých ulic a náměstí nám i našim dětem mají připomenout oběti a hrdinství těch, kteří zde byli před námi – a dost dobře možné – bez nichž bychom tu možná dnes ani nebyli a nemohli v klidu žít!

Připomínejme je našim dětem – ta jména jsou nejen součástí minulosti našeho národa, ale i příkladem životů, které stály za to, aby byly žity.

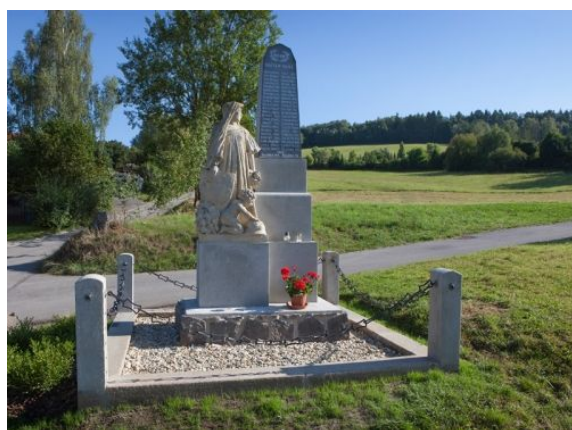
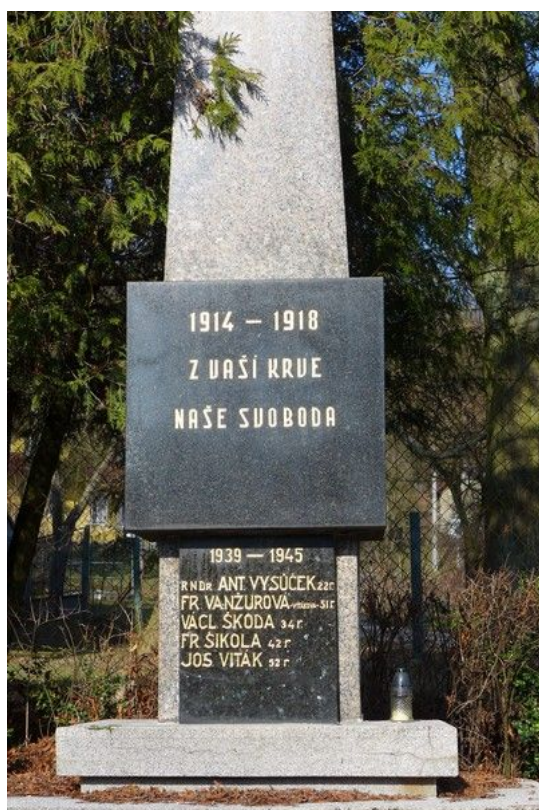



Hřbitov Pere Lachaise

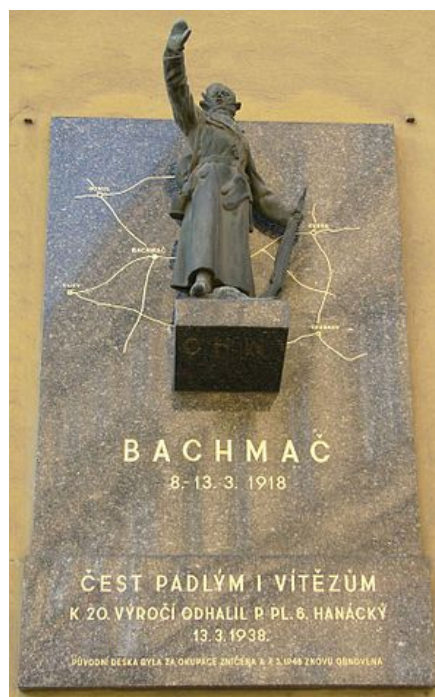
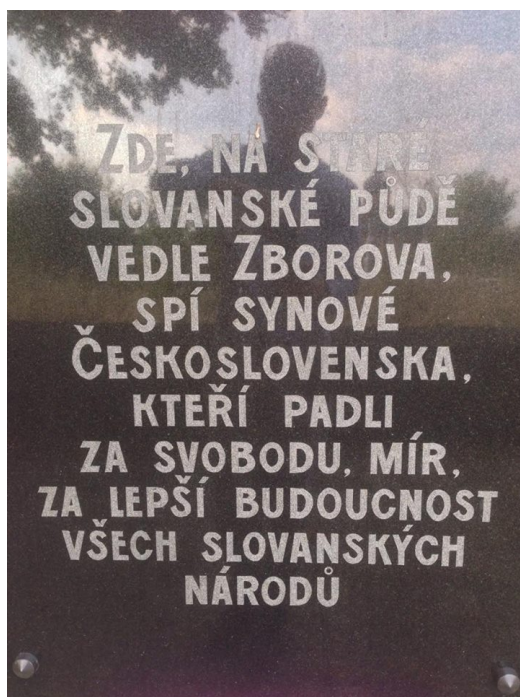

Celou řadu pomníků najdete i mimo území republiky, většinou v oblastech, kde se konaly válečné konflikty a kde Čechoslováci dokazovali svoje přesvědčení, odvahu a lásku k rodné zemi.

Na mohyle v Thermopylách, kde padl v boji proti mnohonásobné přesile spartský král Leonidas se svými věrnými, můžete číst nápis – je ta podobnost čistě náhodná?“

„Poutníče, zvěstuj Lakedaimonským, že my tu mrtvi ležíme, jak zákony vlasti kázaly nám!“

(Simonides z Keu)

Zprávy z žup a jednot

Je smutné, když v prvním čísle Souzvuků v jubilejním roce, musíme začít dvěma nekrology. Nekrology dvou žen, které počítaly s aktivní účastí ne XVI. všesokolském sletu, který se bude konat začátkem července - ještě pořád není půlnoc, takže mohu napsat příštího roku. Ještě horší je, že je obě dvě budeme postrádat v župách i mateřských jednotách. Ztráta takových lidí bolí – nejen jejich rodiny, ale nás všechny, kteří jsme s nimi dlouhá léta spolupracovali, vážili si jich a měli jsme je rádi. První zlá zpráva přišla ze Sokolské župy Slovácké.

Mgr. Věra Matušiková

Rozloučili jsme se s ní 10. listopadu. Byla členkou a dlouholetou jednatelkou Sokola Veselí nad Moravou a vzdělavatelkou župy Slovácké. Mládí prožila v rodinném kruhu v Kunovicích, kde se také 11. dubna 1938 narodila. Gymnasium V Uherském Hradišti ukončila maturitou a ve studiu pokračovala na přírodovědecké fakultě Masarykovy univerzity v Brně. Její hlavní aprobační byla matematika, kterou učila na Obchodní akademii v Uherském Brodě, později v Uherském Hradišti. Ještě v důchodu vyučovala do svých 73 let matematiku na soukromé Vysoké škole v Kunovicích.

Do sokolské práce se aktivně zapojila hned po jeho obnovení nejdřív v Kunovicích, pak v Uherském Hradišti a konečně ve Veselí. Stala se členkou župního předsednictva a vzdělavatelkou sokolské župy Komenského a po reorganizaci krajů, kdy sokolská jednota ve Veselí přešla do župy Slovácké, vzdělavatelkou této župy. Jako župní vzdělavatelka byla členkou vzdělávacího odboru ČOS. Její práce pro Sokol byla odměněna stříbrnou medailí ČOS.

Jako aktivní cvičenka se zúčastňovala všech sokolských akcí – všesokolských a velkých oblastních sletů v Brně, Plzni, Liberci, Roudnici n. L., na sousedním Slovensku – v Košicích, Trenčíně, Skalici a dokonce i v době své nemoci, kdy už byla ve velmi vážném stavu, cvičila skladbu „Písnička“ na prvním sletu Slovenské sokolské unie v Gajarech na jižním Slovensku. Nechyběla na sletech v zahraničí – ve Vídni, v Paříži, ve Forth Worthu v USA, kde žije část její rodiny, která se zde usadila začátkem 20. století a vybudovala zde významnou jednotu Americké obce sokolské.

Jenže neštěstí nechodí po horách, ale po lidech a osud není příliš spravedlivý. Dva roky bojovala se zákeřnou nemocí, bohužel, tento boj prohrála.

My všichni, kteří jsme ji znali, jsme museli obdivovat její úžasný životní elán i množství práce, kterou zvládala s úsměvem, ochotně a zdánlivě bez námahy. Nikdy nečekala na žádnou odměnu, dávala, dávala všem a dávala hodně. Její památka zůstane jako připomínka a povzbuzení a v srdcích a duších nás všech, kteří jsme ji znali a kteří ji postrádáme.

Upravený materiál ze Zpravodaje župy Slovácké

Vlasta Landová

Její smrt přišla naprosto neočekávaně a zaskočila nás všechny. Začátkem října pořádala její mateřská jednota Večer sokolských světél – pouštěli lodičky po Nise, kousek za sokolovnou. Všude klid a mír – a najednou museli volat sanitku, Vlasta se složila. Jenže než sanitka přijela, vypadalo to, že je všechno v pořádku. V nemocnici zjistili slabý záchvat mrtvice, zdálo se však, že to bude dobré. I tak si pro jistotu pobyla v nemocnici skoro do konce listopadu, pak už to vypadalo, že to je v pořádku. Jenže nebylo,

v prosinci udeřil druhý záchvat, tentokrát velmi silný a po několika dnech v nemocnici lékaři konstatovali, že její stav je nevratný. Bude ji velmi postrádat celá její rodina, především manžel, obec Chotyně i její mateřská jednota tamtéž – a, samozřejmě, celá župa Ještědská, kterou jako starostka úspěšně vedla dlouhá léta.

Narodila se 2. září 1937 v Jilemnici. Otec byl úředník, matka učitelka – což po ní Vlasta zdědila, její kantorské působení v Chotyni, kam nastoupila v r. 1957 (první rok byla přidělena na umístěnku do sousedního Donína, dnes součást Hrádku n. Nisou) jako učitelka na národní škole, je pro obec nezapomenutelné. Jako vynikajícímu pedagogovi jí bývala přidělena ta nejdůležitější práce – totiž výuka v první a druhé třídě. Často jsem ji slyšela říkat – „už jsme se naučili počítat – přes desítku!“ S dětmi to uměla, po zavedení nových osnov spolupracovala na přípravě učebnice matematiky pro národní školy. Přes 20 let dělala v Chotyni ředitelku školy, zároveň pracovala – a velmi aktivně, protože to jinak ani neuměla – v zastupitelstvu obce, myslím, že se tam neodehrálo nic, aby u toho nebyla.

Jako cvičitelky jsme se znaly a spolupracovaly dlouhá léta. I když tělocvičná jednota v Chotyni měla sokolovnu postavenou až za totality, především Vlastinou zásluhou patřila mezi první, které přešla se vším všudy zpět pod křídla Sokola. Aktivně se jako cvičenka i cvičitelka (především žen) zúčastnila všech velkých sokolských akcí po obnovení Sokola, jela s manželem dokonce i na slet do USA. Kromě té denní, stálé, možná nenápadné, ale systematické práce, stála v čele sletového výboru při přípravě tří velkých Sokolských sletů pod Ještědem – a to nebylo jen tak!

Je nositelkou stříbrné medaile ČOS a byla vyznamenána „zlatou medailí hejtmana Libereckého kraje“ jako osobnost Liberce.

To vše si plně zasloužila, myslím si však, že ještě důležitější je její památka dobrého člověka, který se staral víc o druhé než sám o sebe. Rozloučíme se s ní 9. ledna v kapli v Hrádku nad Nisou!

Za tři minuty bude půlnoc – začne rok 2018 – přišel čas loučení. Tak nazdar, Vlasto!

Jarina Žitná, župa Ještědská

Sestry a bratři,

Před léty jsem přišla s rancem na zádech na chatu Persenk v bulharském pohoří Rodopy. Chatár se mne ptal, kolik nás je. Na odpověď, že jsem sama, se zeptal „A není co cosi nenormalne?“ Asi bylo, stejně jako zřejmě není normální trávit Silvestra sama doma u počítače a dodělávat časopis, což jsem prostě tentokrát nebyla schopna stihnout včas!

Přiznávám se však, že to pro mne nebylo ani těžké, ani obtížné – připadalo mi to, jako bychom se zase někde všichni sešli a přátelsky si povídali.

V dnešním přetechnizovaném světě pomalu, ale jistě nahrazují mobily a počítače osobní styk lidí – nedopusťme, prosím, aby to tak bylo! Patříme přece dohromady! Tak st'astný a veselý 2018!!

Závěrečné slovo

Sokolská cesta

*Po neznámých se ubírej stezkách,
po cestách neuježděných vozy,
nenásleduj jiné,
své koně nevod' nikdy na širokou silnici –
po cestě úzké a obtížnější
do světa zamiř!*

(Kallimachos)

*Sokolská cesta po široké silnici nevede. Vede přes hřebeny hor, přes divoké řeky, pustiny – a nedostatek lásky v lidském srdci!
Náš první prezident Tomáš Garrigue Masaryk kdysi řekl:
„Vždycky jsem si přál, abychom byli národem, který se nebojí!“*

Určitě máme sílu přejít přes hory, přeplavat řeky, nenechat se zničit životem v pustině - ten nejtěžší úkol však na nás teprve čeká – najít ve svých srdcích dostatek lásky a odvahy, abychom dovedli v této zemi žít v přátelství a vzájemné spolupráci!

Jarina Žitná



Lednové číslo Sokolských souzvučků

bylo dokončeno přesně v 01,30 hodin 1. ledna 2018.